

TRIGANO

Itinéa GL AF - 2GX

M/J1559Y00

Itinéa Compact AF - 2GY

M/J1556G00

— ITINEA —

Châssis AF Itinéa Compact
Frame with brake Itinéa Compact

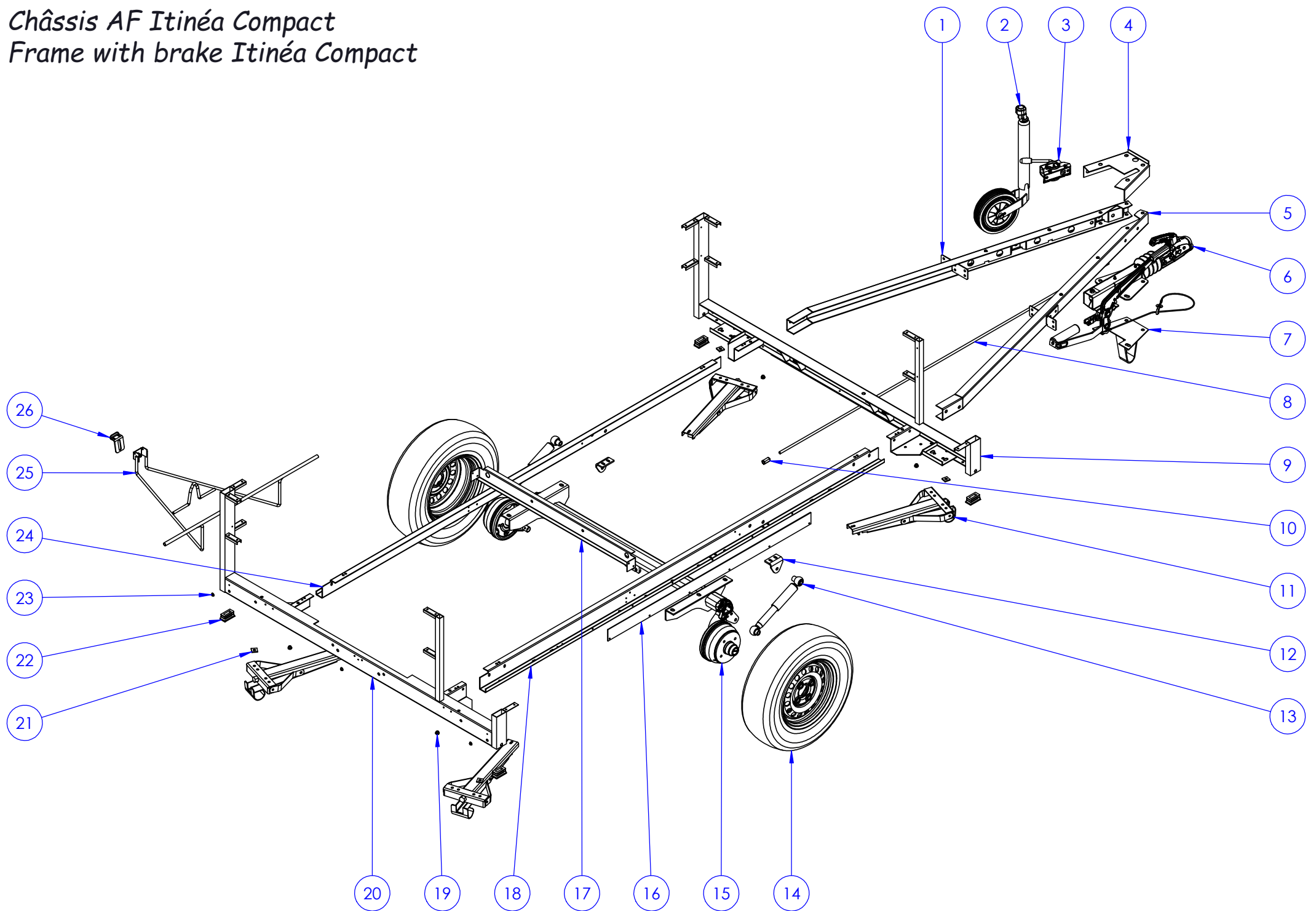

Châssis AF Itinéa Compact

Frame with brake Itinéa Compact

Repère	Désignation	Référence 2021	Qté
1	½ timon gauche	M/PL36294	1
2	Roue jockey ø48	ROU8596	1
3	Collier roue jockey ø48	COL001	1
4	Platine supérieure tête d'attelage	M/PL27547	1
5	½ timon droite	M/PL36295	1
6	Attelage SV60 S/2	09306	1
7	Platine béquille	M/PL27550	1
8	Tige de frein lg.1700mm	M/03385	1
9	Traverse avant	PL45523	1
10	Olive M10	07238	1
11	Vérin Universel	M/VERI9622	4
12	Equerre support amortisseur	M/PL18429.ZN	2
13	Amortisseur essieu seul	AMO55	2
14	Roue 165x70 R13 (jante tôle)	ROU8573	3
15	Essieu 750 Kg AF - 100x4 - EAB=996mm	M/ESS004	1
16	Plaque ABS cache faisceaux	M/PL19071	1
17	Traverse intermédiaire	PL27026	1
18	Longeron droite	M/PL36206D	1
19	Pion de bêche	09049	4
20	Traverse arrière	PL45524	1
21	Entretoise 25 x 25 ép.4mm	M/PL18568	4
22	Embout plastique noir 60 x 30	09166	4
23	Fermeur N6 : boule à river	36478	3
24	Longeron gauche	M/PL36206G	1
25	Support de roue de secours	PL27050	1
26	Blocage sur longeron	PL16150	1
-	Fiche 7 broches + 6 plots	03047	1
-	Faisceau	M/FAI28150	1
-	Boitier de dérivation	09578	1
-	Traversée de plancher	625468J	1
-	Agrafe câble ø12 / 14	ATT128	9
-	Agrafe câble ø8 / 9	02961	6
-	Vis de roue M12 x 1,50	M/03587	8
-	Manivelle universelle	M/MANI9624	1

Châssis AF Itinéa GL
Frame with brake Itinéa GL

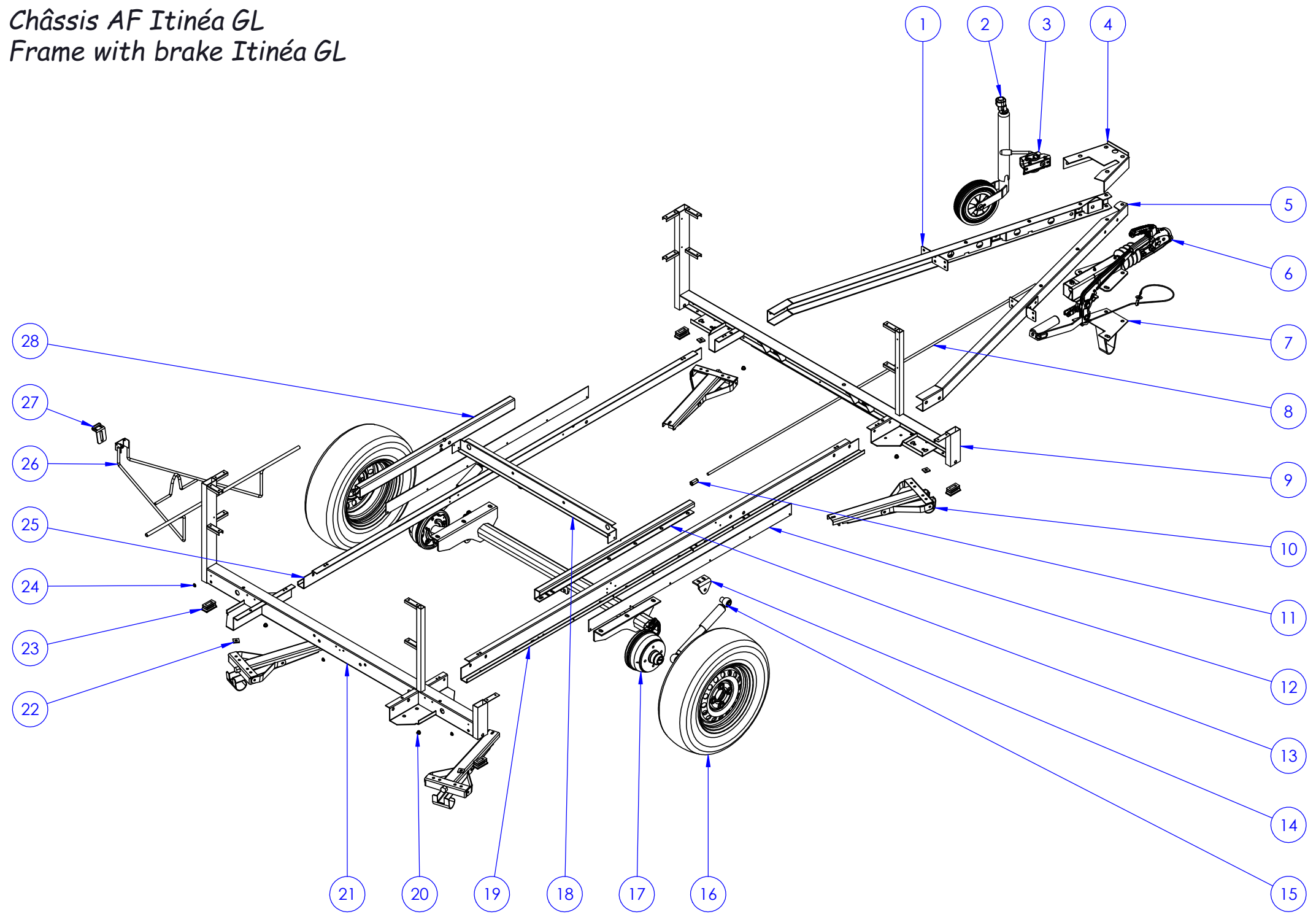

Châssis AF Itinéa GL
Frame with brake Itinéa GL

Repère	Désignation	Référence 2021	Qté
1	½ timon gauche	M/PL36294	1
2	Roue jockey ø48	ROU8596	1
3	Collier roue jockey ø48	COL001	1
4	Platine sup. tête d'attelage	M/PL27547	1
5	½ timon droite	M/PL36295	1
6	Attelage SV60 S/2	09306	1
7	Platine béquille	M/PL27550	1
8	Tige de frein lg.2000mm	M/03645	1
9	Traverse avant	PL45523	1
10	Vérin Universel	M/VERI9622	4
11	Olive M10	07238	1
12	Plaque ABS cache faisceau	M/PL19071	2
13	Renfort droite de longeron	M/PL28007D	1
14	Equerre support amortisseur	M/PL18429.ZN	2
15	Amortisseur essieu seul	AMO55	2
16	Roue 165x70 R13 (jante tôle)	ROU8573	3
17	Essieu 750 Kg AF - 100x4 - EAB=996mm	M/ESS004	1
18	Traverse intermédiaire	PL27026	1
19	Longeron droite	M/PL36206D	1
20	Pion de bâche	09049	4
21	Traverse arrière	PL45525	1
22	Entretoise 25 x 25 ép.4mm	M/PL18568	4
23	Embout plastique noir 60 x 30	09166	4
24	Fermeur N6 : boule à river	36478	3
25	Longeron gauche	M/PL36206G	1
26	Support de roue de secours	PL27050	1
27	Blocage sur longeron	PL16150	1
28	Renfort gauche de longeron	M/PL28007G	1
-	Fiche 7 broches + 6 plots	03047	1
-	Faisceau	M/FAI28151	1
-	Boitier de dérivation	09578	1
-	Passe-fil Ø23	04803	3
-	Tuyau armé eau froide lg. 6m	M/PL17779H	1
-	Agrafe câble ø15 / 18	M/ATT129	6
-	Agrafe câble ø12 / 14	ATT128	9
-	Agrafe câble ø8 / 9	02961	12
-	Vis de roue M12 x 1,50	M/03587	8
-	Manivelle universelle	M/MANI9624	1

Caisse Itinéa Compact
Box Itinéa Compact

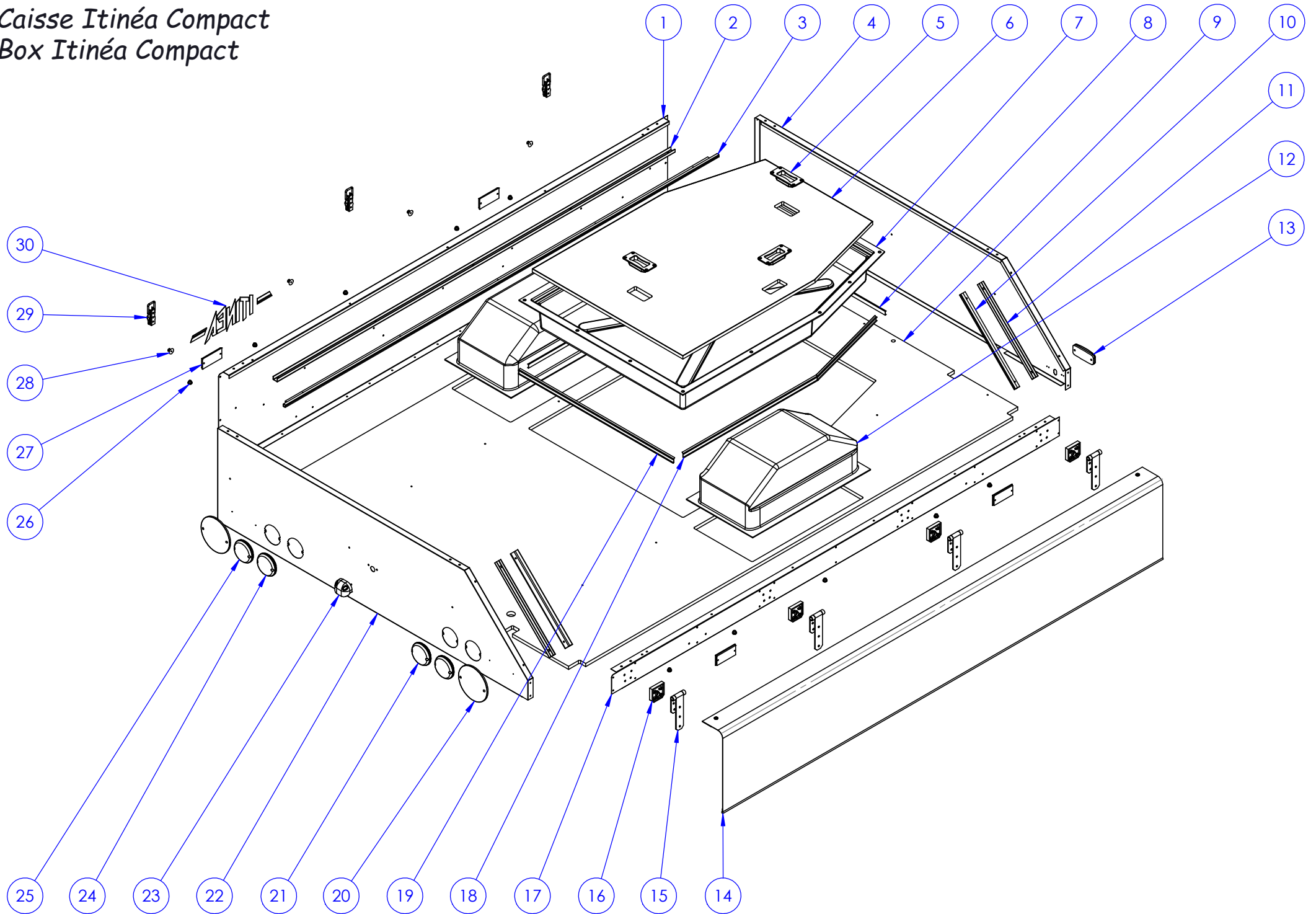

Caisse Itinéa Compact
Box Itinéa Compact

Repère	Désignation	Référence 2021	Qté
1	Ridelle gauche	M/PL36558.N	1
2	U de renfort 24 x 15 lg.2160mm	M/PL19072	1
3	Profil rail lg.2355mm noir	M/PL17391.J	1
4	Ridelle avant	PL45526.N	1
5	Poignée PA double action	M/POI007	3
6	Trappe bac de rangement 96L	M/TRA96L	1
7	Bac de rangement 96L	M/BAC0001	1
8	Profil d'étanchéité lg.600mm	M/PL19335.C	1
9	Plancher caisse	M/PL28217	1
10	Profil rail lg.420mm noir	M/PL17391.L	2
11	U de renfort 24 x 15 lg.420mm	M/PL19073	2
12	Passage de roue	03389	2
13	Feu de position avant LED	M/FEU0005	2
14	Toile d'étanchéité	M/PL18297	1
15	Charnière de couvercle	M/PL18343.N	4
16	Cale de charnière	M/03408	4
17	Ridelle droite assemblée	PL36214.N	1
18	Profil d'étanchéité lg.1182mm	M/PL19335.A	2
19	Profil d'étanchéité lg.840mm	M/PL19335.B	1
20	Triangle réflectorisant rouge rond	TRI1	2
21	Feu de brouillard LED	M/FEU0002	1
22	Ridelle arrière LED Std	M/PL36528.N	1
23	Eclaireur de plaque LED	M/FEU0004	1
24	Feu de recul LED	MFEU0003	1
25	Feu LED 3 fonctions	M/FEU0001	2
26	Pion d'ancrage	09049	10
27	Catadioptré orange	02948	4
28	Téton de bâche	07223	4
29	Grenouillère inox	M/03468	3
30	Adhésif nom "Itinéa"	M/07610	1
-	Adhésif nom "Trigano"	M/02628	1
-	Profil joint adhésif MF08	07073	2,5M
-	Profil joint adhésif MF25	M/07074	6M
-	Velcro adhésif l.50 noir	08545	2,5M

Caisse Itinéa GL
Box Itinéa GL

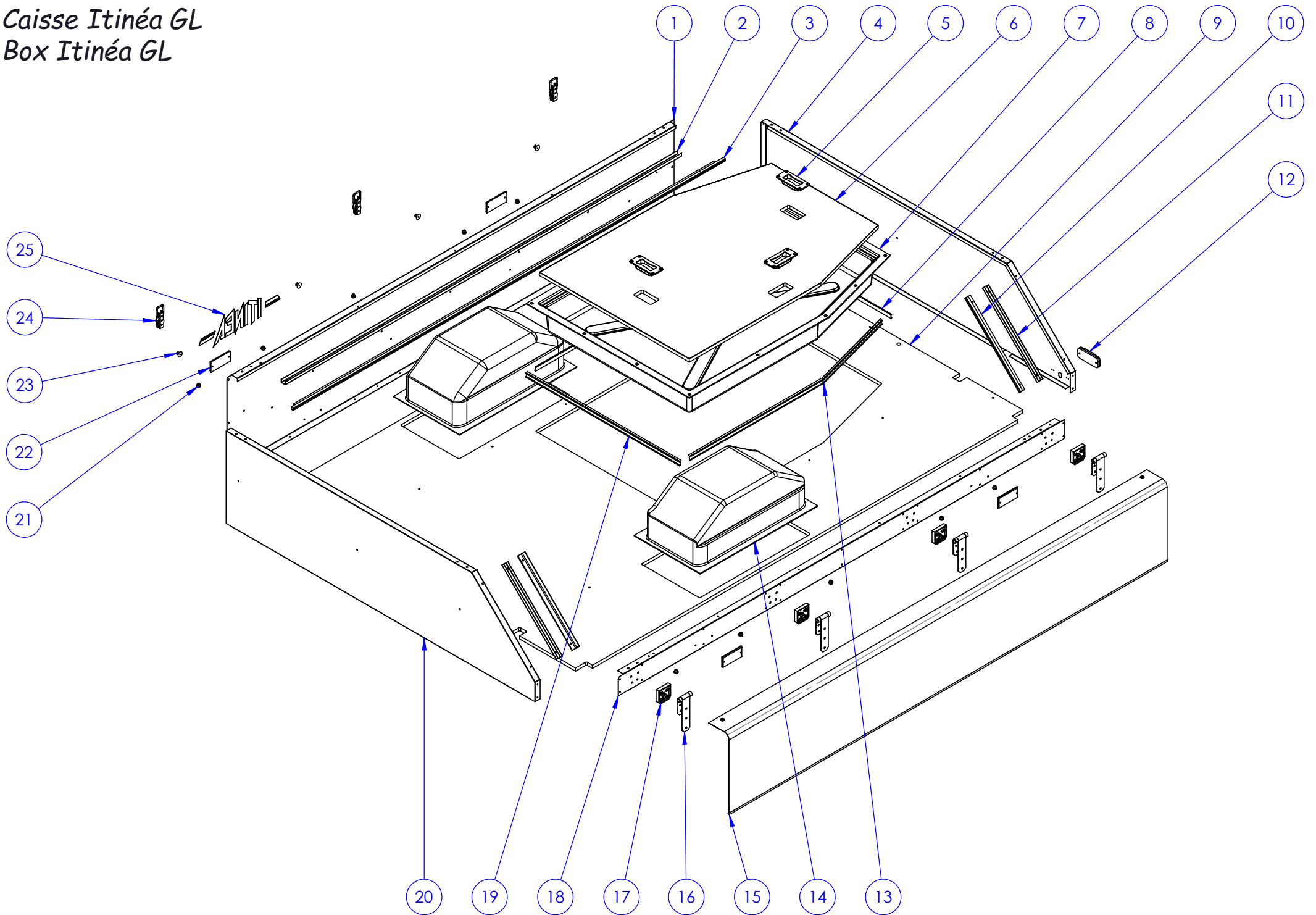

Caisse Itinéa GL
Box Itinéa GL

Repère	Désignation	Référence 2021	Qté
1	Ridelle gauche	M/PL36558.N	1
2	U de renfort 24 x 15 lg.2160mm	M/PL19072	1
3	Profil rail lg.2355mm noir	M/PL17391.J	1
4	Ridelle avant	PL45526.N	1
5	Poignée PA double action	M/POI007	3
6	Trappe bac de rangement 96L	M/TRA96L	1
7	Bac de rangement 96L	M/BAC0001	1
8	Profil d'étanchéité lg.600mm	M/PL19335.C	1
9	Plancher caisse GL	M/PL28218	1
10	Profil rail lg.420mm noir	M/PL17391.L	2
11	U de renfort 24 x 15 lg.420mm	M/PL19073	2
12	Feu de position avant LED	M/FEU0005	2
13	Profil d'étanchéité lg.1182mm	M/PL19335.A	2
14	Passage de roue	03389	2
15	Toile d'étanchéité	M/PL18297	1
16	Charnière de couvercle	M/PL18343.N	4
17	Cale de charnière	M/03408	4
18	Ridelle droite assemblée	PL36214.N	1
19	Profil d'étanchéité lg.840mm	M/PL19335.B	1
20	Ridelle arrière GL	PL45527.N	1
21	Pion d'ancrage	09049	10
22	Catadioptr orange	02948	4
23	Téton de bâche	07223	4
24	Grenouillère inox	M/03468	3
25	Adhésif nom "Itinéa"	M/07610	1
-	Profil joint adhésif MF08	07073	2,5M
-	Profil joint adhésif MF25	M/07074	6M
-	Velcro adhésif l.50 noir	08545	2,5M

Couvercle de caisse et galerie Itinéa Compact et GL
Rigid cover and luggage rack Itinéa Compact and GL

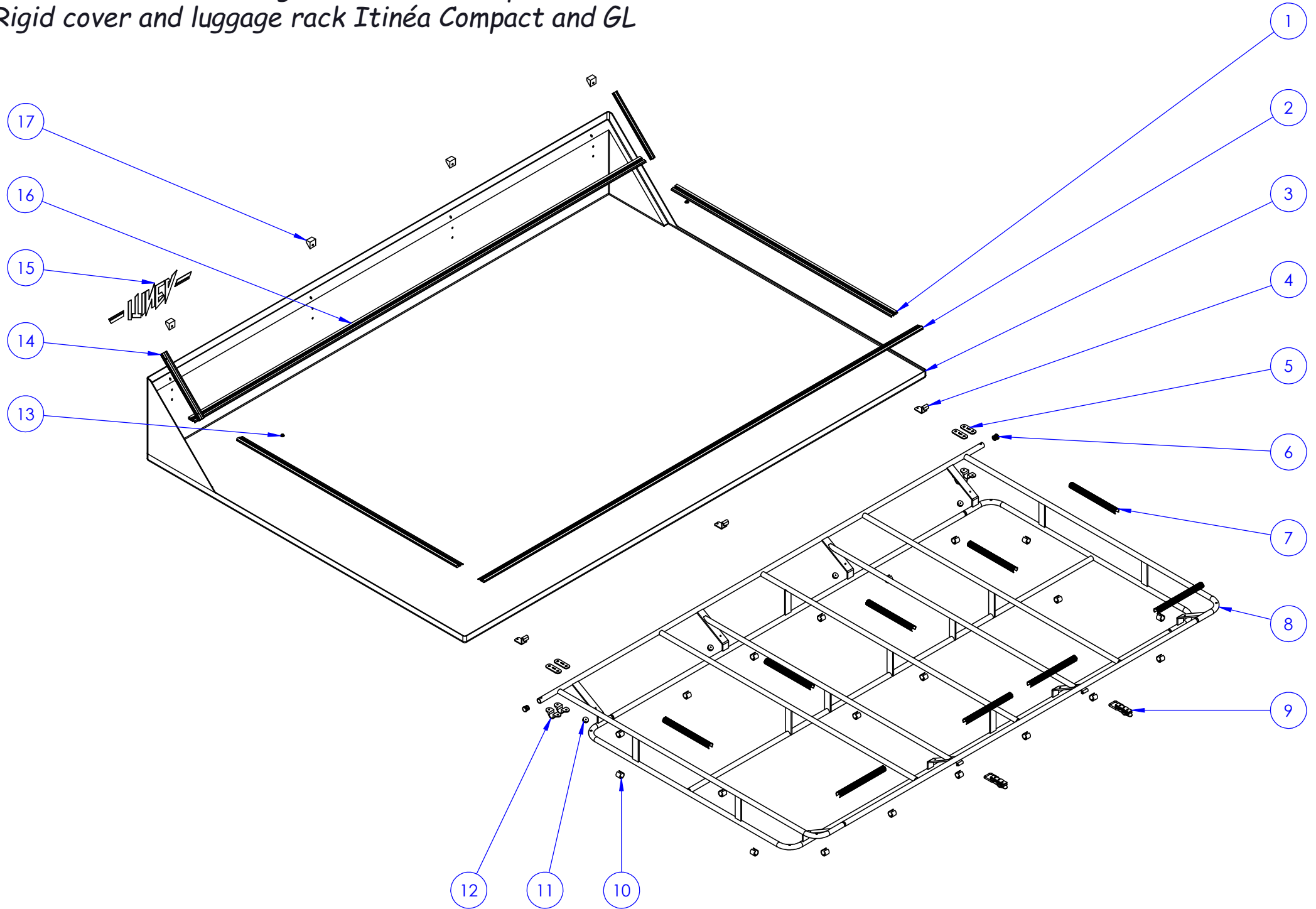

*Couvercle de caisse et galerie Itinéa Compact et GL
Rigid cover and luggage rack Itinéa Compact and GL*

Repère	Désignation	Référence 2021	Qté
1	Profil rail lg.1180mm blanc	M/PL18299.I	2
2	Profil rail lg.2355mm blanc	M/PL18299.A	1
3	Couvercle de caisse blanc	M/03484	1
4	Gâche de couvercle	M/PL18293.B	3
5	Cale de cavalier ép.3mm	M/03456	4
6	Bouchon ø20 noir	06197	2
7	Patin large de galerie	M/PL18834	9
8	Galerie de couvercle	M/PL27474.N	1
9	Grenouillère inox	M/03468	2
10	Patin noir	M/03269	20
11	Butée caoutchouc blanche	03993	4
12	Cavalier ø20 noir	07181	4
13	Fermeoir N6 : boule à river	36478	2
14	Profil rail lg.290mm blanc	M/PL18299.D	2
15	Ahésif nom "Itinéa"	M/07610	1
16	Profil rail lg.2420mm blanc	M/PL18299.B	1
17	Entretoise charnière de couvercle	M/03415	4
-	Tapis de couvercle Rivoli 160cm x 230cm	M/03581	1
-	Toile de protection sol sous galerie	M/PL18308	1

Couchage Itinea Compact
Sleeping shelf Itinea Compact

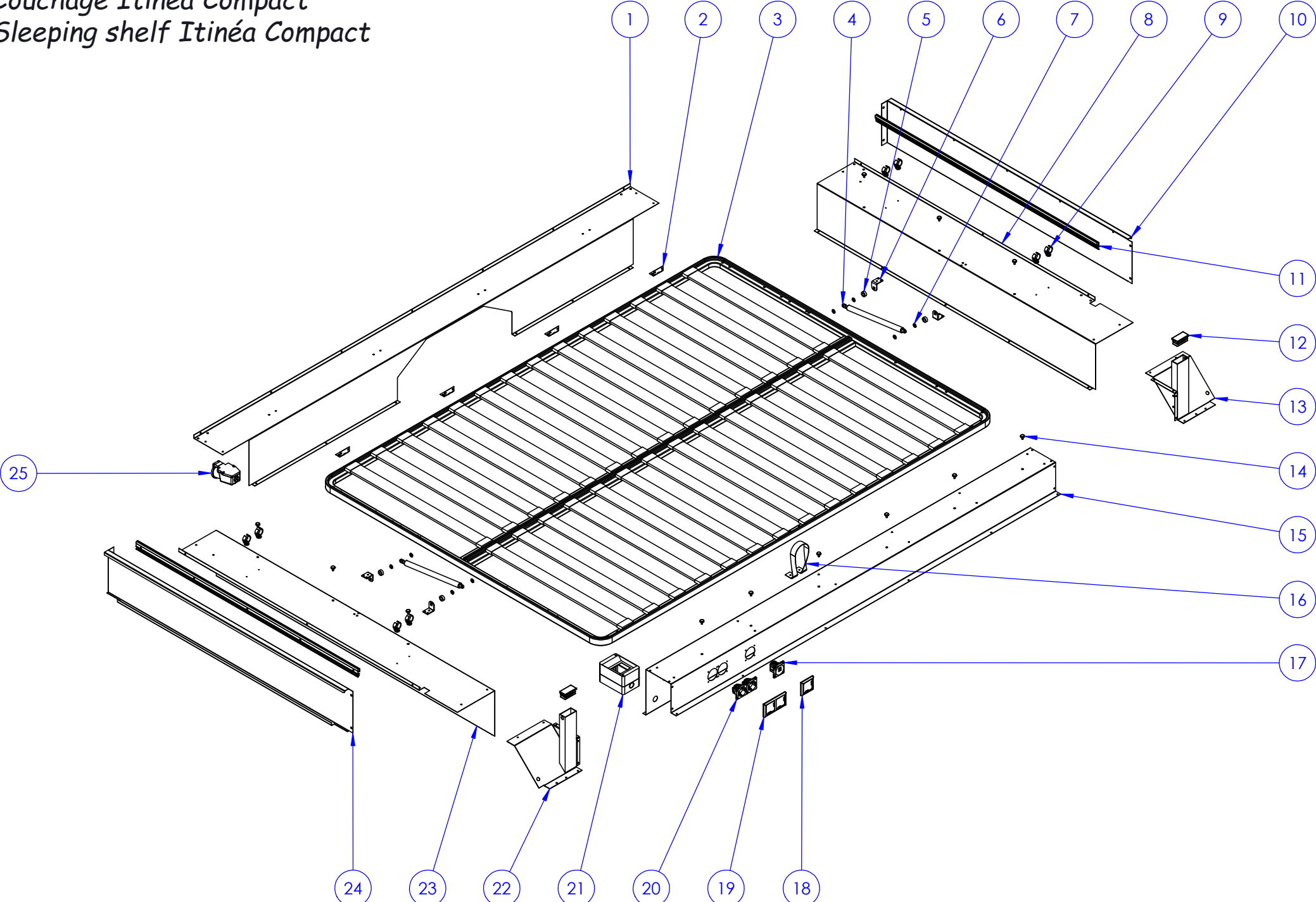

Couchage Itinéa Compact
Sleeping shelf Itinéa Compact

Repère	Désignation	Référence 2021	Qté
1	Caisson intérieur gauche	M/PL36224.N	1
2	Charnière 50x40	PL17803.T	4
3	Sommier à lattes 1500x2105	07540	1
4	Compas gaz F = 350N	M/03503	2
5	Entretoise nylon ø10,5 x ø20 ép.8mm	M/03657	4
6	Equerre support compas gaz noire	M/PL18739.N	4
7	Rondelle nylon ø8,4 x ø15 ép.1,5mm	M/RON0001	8
8	Caisson intérieur avant	M/PL36347V.N	1
9	Clips ø25 / 27	M/03662	8
10	Panneau intérieur avant	M/PL36440V.N	1
11	Profil rail aluminium lg.1180mm noir	M/PL18299.IN	2
12	Embout plastique 60 x 30 noir	09166	2
13	Embout de caisson droite	M/PL28008D.N	1
14	Butée caoutchouc noire	03663	12
15	Caisson intérieur droite assemblé	M/PL27933.N	1
16	Poignée de sommier	PL17878.A	1
17	Prise chargeur USB double	M/04795	1
18	Cadre de prise cache vis simple chrome	M/CAD1065LM	1
19	Cadre de prises cache vis double chrome	M/CAD1066LM	1
20	Prise 220V FR	PRI6852	2
21	Coffret	M/04634	1
22	Embout de caisson gauche	M/PL28008G.N	1
23	Caisson intérieur arrière	M/PL36347R.N	1
24	Panneau intérieur arrière	M/PL36440R.N	1
25	Socle P17 220V	03858	1
-	Sangle de matelas lg.40cm	PL16726.B	2
-	Sangle de matelas lg.180cm	PL17431	2
-	Mousse matelas 2040 x 1500 x 80	M/MOU70006-62R	1
-	Disjoncteur C16	M/04823	1
-	Bornier de terre	M/04830	1

Couchage Itinéa GL
Sleeping shelf Itinéa GL

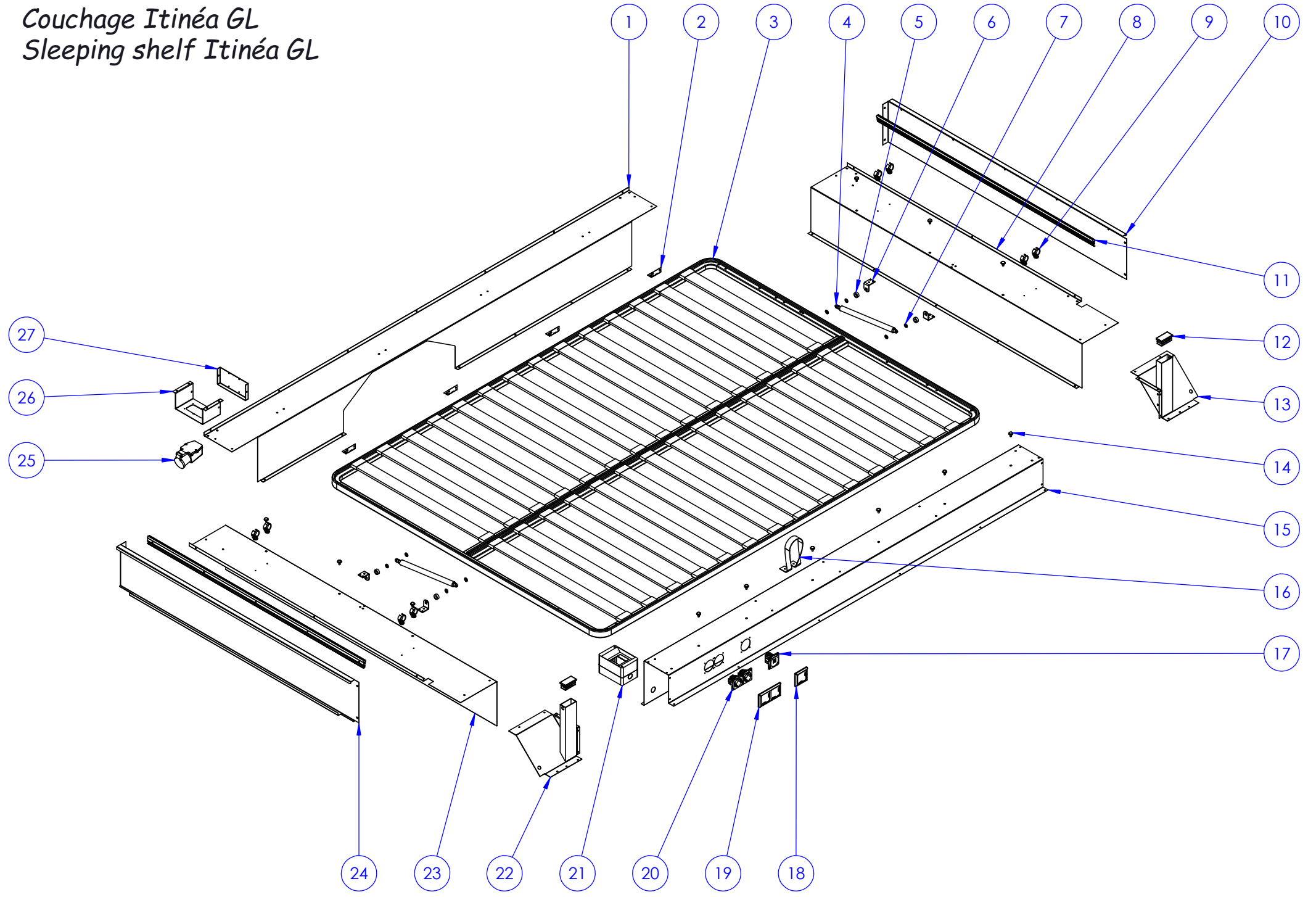

Couchage Itinéa GL
Sleeping shelf Itinéa GL

Repère	Désignation	Référence 2021	Qté
1	Caisson intérieur gauche	M/PL36208.N	1
2	Charnière 50x40	PL17803.T	4
3	Sommier à lattes 1500x2105	07540	1
4	Compas gaz F = 350N	M/03503	2
5	Entretoise nylon ø10,5 x ø20 ép.8mm	M/03657	4
6	Equerre support compas gaz noire	M/PL18739.N	4
7	Rondelle nylon ø8,4 x ø15 ép.1,5mm	M/RON0001	8
8	Caisson intérieur avant	M/PL36347V.N	1
9	Clips ø25 / 27	M/03662	8
10	Panneau intérieur avant	M/PL36440V.N	1
11	Profil rail aluminium lg.1180mm noir	M/PL18299.IN	2
12	Embout plastique 60 x 30 noir	09166	2
13	Embout de caisson droite	M/PL28008D.N	1
14	Butée caoutchouc noire	03663	12
15	Caisson intérieur droite	M/PL27932.N	1
16	Poignée de sommier	PL17878.A	1
17	Prise chargeur USB double	M/04795	1
18	Cadre de prise cache vis simple chrome	M/CAD1065LM	1
19	Cadre de prises cache vis double chrome	M/CAD1066LM	1
20	Prise 220V FR	PRI6852	2
21	Coffret	M/04634	1
22	Embout de caisson gauche	M/PL28008G.N	1
23	Caisson intérieur arrière	M/PL36347R.N	1
24	Panneau intérieur arrière	M/PL36440R.N	1
25	Socle P17 220V	03858	1
26	Oméga support prise	M/PL27385.N	1
27	Cache oméga support prise	M/PL27615.N	1
-	Sangle de matelas lg.40cm	PL16726.B	2
-	Sangle de matelas lg.180cm	PL17431	2
-	Mousse matelas 2040 x 1500 x 80	M/MOU70006-62R	1
-	Disjoncteur C16	M/04823	1
-	Bornier de terre	M/04830	1

Coffre-sur-flèche Itinéa Compact
Gasboxes Itinéa Compact

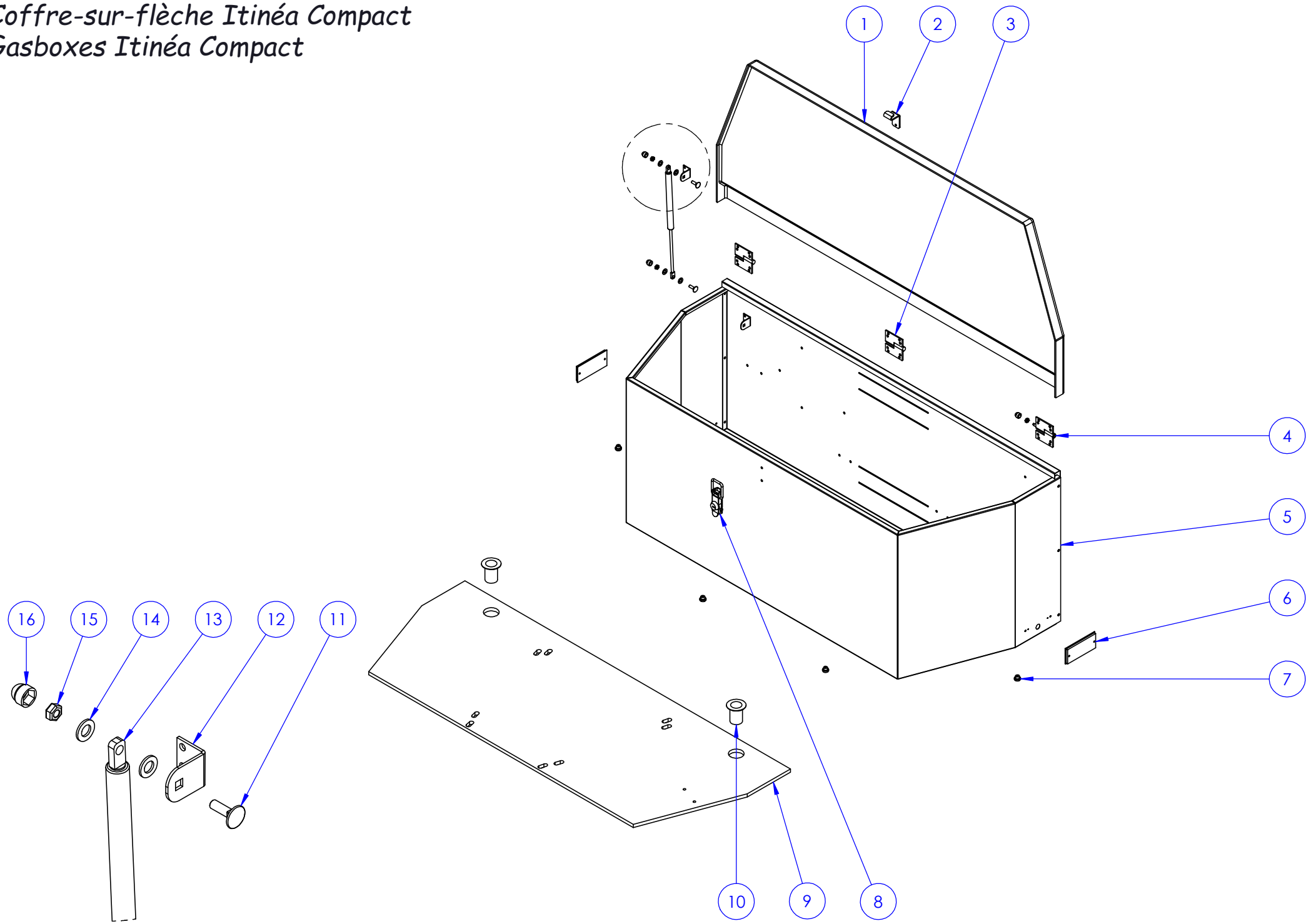

Coffre-sur-flèche Itinéa Compact

Gasboxes Itinéa Compact

Repère	Désignation	Référence 2021	Qté
1	Couvercle	M/PL27521.CTN	1
2	Gâche de couvercle	M/PL18293.B	1
3	Élément de charnière mâle / femelle	M/TI900212MF.N	2
4	Élément de charnière mâle / femelle fileté	M/PL18931MF.N	1
5	Caisson assemblé	M/PL18229.N	1
6	Catadioptré orange	02948	2
7	Pion d'ancrage	09049	4
8	Grenouillère inox	M/03468	1
9	Fond de coffre sur flèche	M/PL27751	1
10	Traversée de plancher ø28 / 32	625468J	2
11	Vis à collet carré M6 x 20 ZN	06424	2
12	Equerre support compas gaz blanche	M/PL18733.B	1
13	Compas gaz 100N	M/COM8	1
14	Rondelle nylon ø8,4 x ø15 ép.1,5mm	M/RON0001	4
15	Ecrou Tristop M6 ZN	06450	3
16	Cache écrou ø6 noir	03989	3
-	Adhésif nom "Trigano"	M/02628	1
-	Profil joint adhésif MF08	07073	2M
-	Profil joint adhésif MF25	M/07074	1,25M

Coffre-sur-flèche Itinéa GL
Gasboxes Itinéa GL

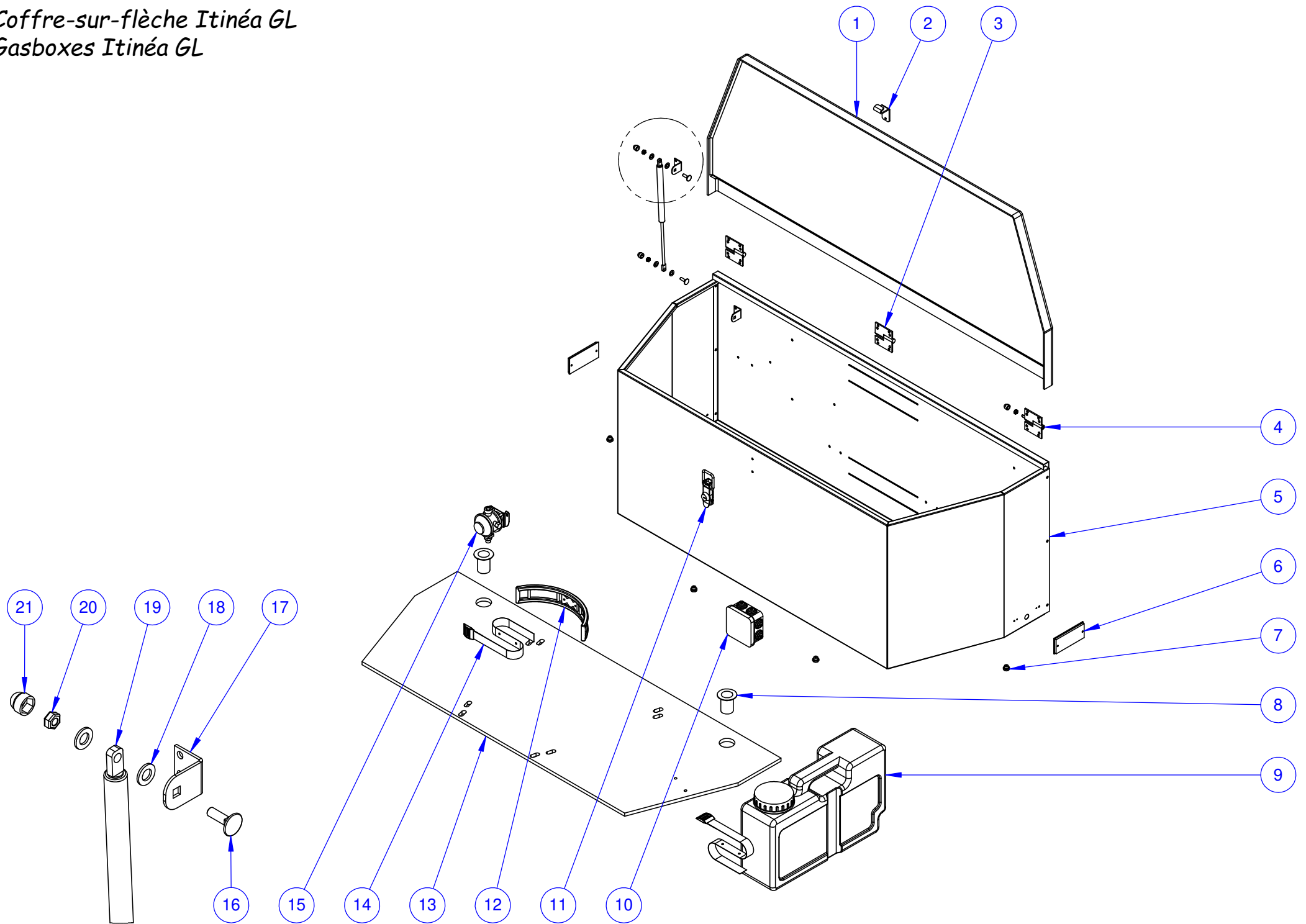

Coffre-sur-flèche Itinéa GL
Gasboxes Itinéa GL

Repère	Désignation	Référence 2021	Qté
1	Couvercle	M/PL27521.CTN	1
2	Gâche de couvercle	M/PL18293.B	1
3	Élément de charnière mâle / femelle	M/TI900212MF.N	2
4	Élément de charnière mâle / femelle fileté	M/PL18931MF.N	1
5	Caisson assemblé	M/PL18229.N	1
6	Catadioptre orange	02948	2
7	Pion d'ancrage	09049	4
8	Traversée de plancher ø28 / 32	625468J	2
9	Jerrican extraplat 9L	03821	1
10	Boitier de dérivation	09578	1
11	Grenouillère inox	M/03468	1
12	Bride plastique bouteille de gaz	643185S	1
13	Fond de coffre sur flèche	M/PL27751	1
14	Sangle de maintien bouteille de gaz / jerrican	TI900478	2
15	Détendeur gaz	35970	1
16	Vis à collet carré M6 x 20 ZN	06424	2
17	Equerre support compas gaz blanche	M/PL18733.B	1
18	Rondelle nylon ø8,4 x ø15 ép.1,5mm	M/RON0001	4
19	Compas gaz 100N	M/COM8	1
20	Ecrou Tristop M6 ZN	06450	3
21	Cache écrou ø6 noir	03989	3
-	Adhésif nom "Trigano"	M/02628	1
-	Profil joint adhésif MF08	07073	2M
-	Profil joint adhésif MF25	M/07074	1,25M

TRIGANO

Armature de caisse Framework

Pour des raisons de clarté les plans ne sont pas à l'échelle.

Armature de caisse Itinéa Compact et GL
Framework Itinéa Compact and GL

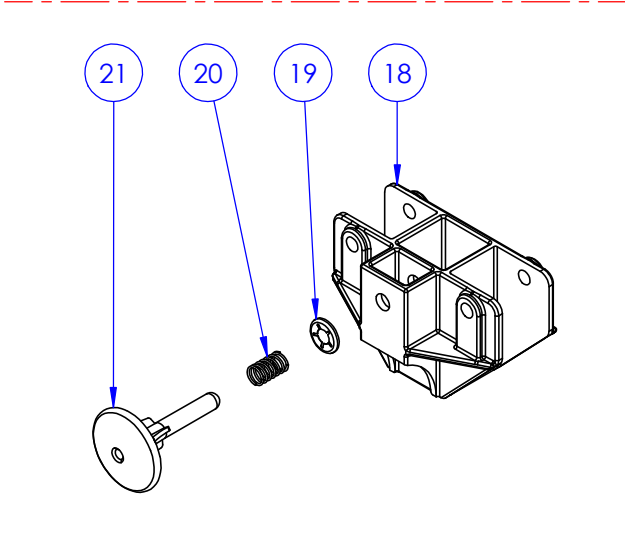
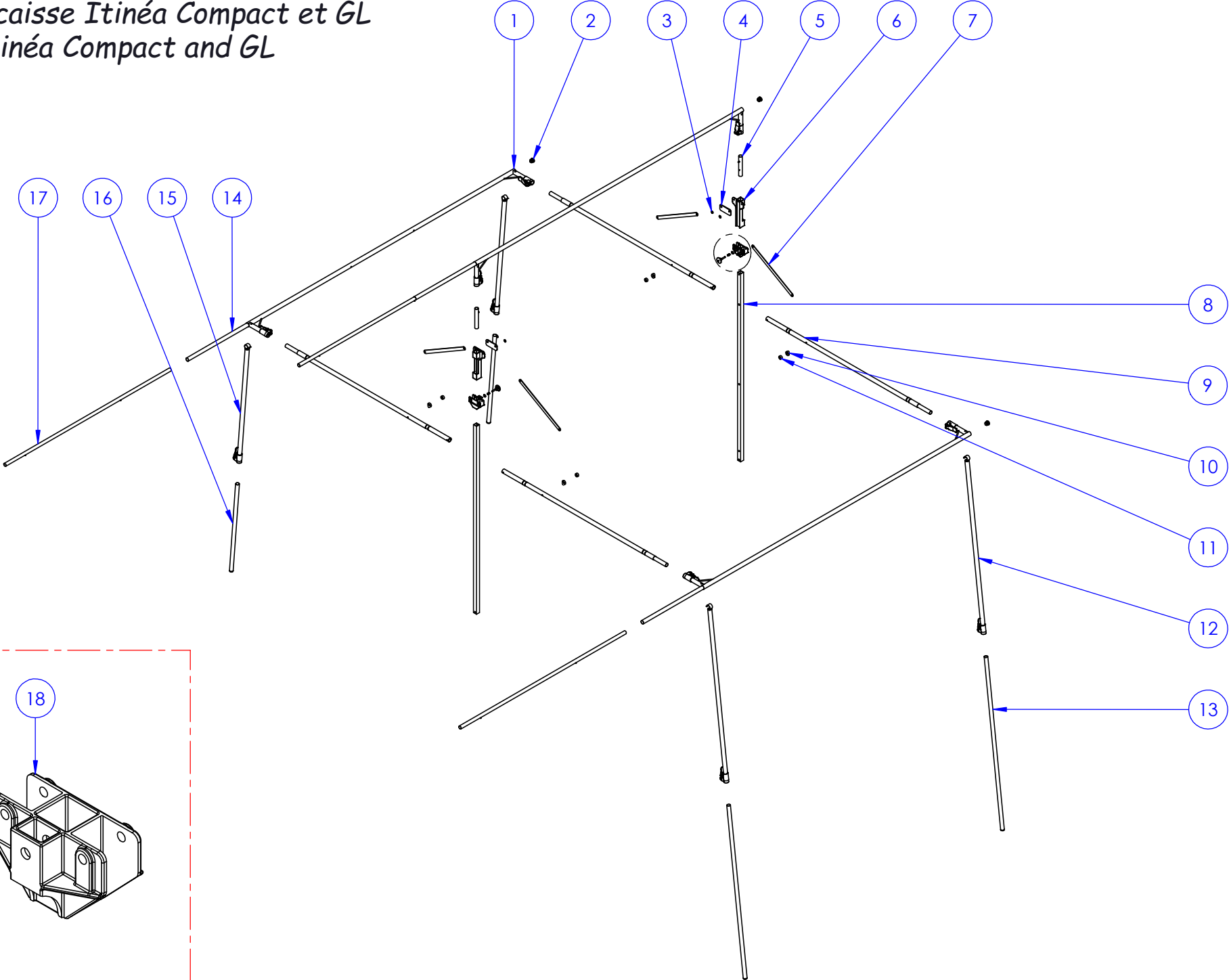

Armature de caisse Itinéa Compact et GL Framework Itinéa Compact and GL

Repère	Désignation	Référence 2021	Qté
1	Arceau faitière	M/PL27571.N	3
2	Embout plastique ø25 noir	07167	3
3	Rondelle nylon ø8,4 x ø15 ép.1,5mm	M/RON0001	4
4	Plaque de renfort support bielle	M/PL19058.N	2
5	Tube de jonction	M/PL18227.T	2
6	Support biellette	M/PL18509IP	2
7	Biellette EA=375mm	JA619317T	4
8	Tube carré central	M/PL18284.T	2
9	Tube arceau avant / arrière	M/PL18663.N	4
10	Entretoise plastique pour tube ø25	703289S	4
11	Entretoise nylon ø6,4 x ø20 ép.10mm	M/07211	4
12	25X1 1150N+SER.RAPIDE+CLIP25	1509039S+CP25	2
13	22 1180N+EMBOUT 20/22	500147EMB	2
14	Tube PVC	07084	3
15	25X1 0820N+SER.RAPIDE+CLIP25	1509104S+CP25	2
16	22 0650N ZNB + EMBOUT 20/22	501877EMB	2
17	Faitière télescopique	M/PL18291.ZN	3
18	Coulisseau (non monté)	M/PL27569IP	2
19	Rondelle à griffe Starlock ø7	06229	2
20	Ressort de compression	06113	2
21	Bouton de tirage	M/PL18901	2
-	Accessoires armature (Ensemble des pieds)	PL18224	1
-	Anneau brisé noir	03945	4
-	Armature de caisse complète ITINEA	M/PL36559.SAV	-

TRIGANO

Entoilage Canvas

Pour des raisons de clarté les plans ne sont pas à l'échelle.

Entoilage Canvas

Référence	Itinéa Compact et GL	2021
M/T906333R	Double toit arrière	
M/T906334R.TN	Chambre	
M/T906163R	Housse matelas	

TRIGANO

Meuble cuisine Kitchen

Pour des raisons de clarté les plans ne sont pas à l'échelle.

Meuble cuisine 3 feux Itinéa
Kitchen 3 burners Itinéa

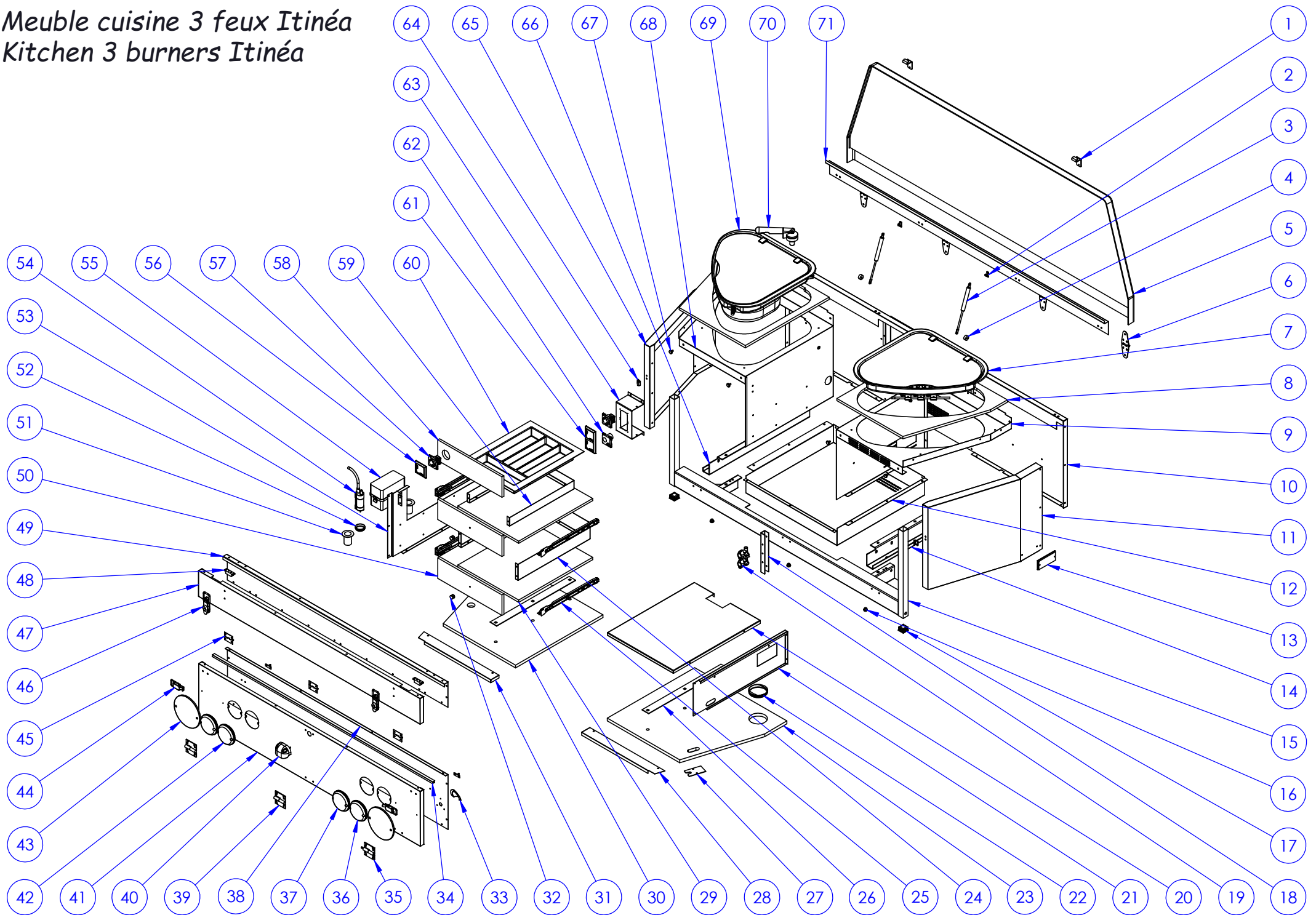

Meuble cuisine 3 feux Itinéa GL
Kitchen 3 burners Itinéa GL

Repère	Désignation	Référence 2021	Qté
1	Gâche de couvercle	M/PL18293.B	2
2	Support compas gaz	M/SUP0007	2
3	Compas gaz F=100N - Course 80mm	M/VER0003	2
4	Entretoise nylon ø6,4 x ø20 ép.10mm	M/07211	2
5	Couvercle polyester	M/COU004	1
6	Charnière marine inox 40,1 x 137,3	M/CHA003	4
7	Plan de cuisson 3 feux Basic Line 330 gauche	M/REC002	1
8	Dessus de caisson évier et plan de cuisson	M/RA19322/21	2
9	Caisson plan de cuisson	M/PL36569.N	1
10	Panneau arrière assemblé	M/PL28232.N	1
11	Panneau de côté droit	M/PL36563D.N	1
12	Caisson de glacière	M/PL27768.N	1
13	Catadioptr orange	02948	2
14	Longeron complémentaire droit	PL36169D	1
15	Traverse soudée	M/PL36560	1
16	Pion d'ancrage	09049	3
17	Embout plastique noir 30 x 30	06184	2
18	Support vanne gaz	M/PL27551.N	1
19	Vanne gaz 2 voies	VAN9612	1
20	Etagère	M/PL28245.N	1
21	Cloison droite	M/PL28244.N	1
22	Bouchon cache trou ø80 blanc	M/03001	1
23	Plancher droit	M/PL28230	1
24	Entourage de tiroir	M/PL28236.N	1
25	Coulisse de tiroir (la paire)	COU1714	2
26	Plaque de fixation fond de cuisine	M/PL18345.N	2
27	Plaque serre câble	M/PL19326.N	1
28	Seuil droite de porte	M/PL28234.N	1
29	Fond de tiroir	M/RA19325/21	2
30	Plancher gauche	M/PL28231	1
31	Seuil gauche de porte	M/PL28235.N	1
32	Mini bouton chrome	MIN3/SL	2
33	Cache faisceaux aérateur noir	M/PL19238.N	1
34	Profil joint adhésif "Z"	03668	1,34m
35	Ensemble élément mâle femelle fileté	M/PL18931.N	1
36	Feu LED 3 fonctions	M/FEU0001	2
37	Feu de recul LED	M/FEU0003	1
38	Panneau intérieur de porte inférieure	M/PL36565.N	1
39	Ensemble élément mâle femelle	M/TI900212MF.N	2
40	Eclairer de plaque LED	M/FEU0004	1
41	Panneau extérieur de porte inférieure	M/PL36564.N	1
42	Feu de brouillard LED	M/FEU0002	1
43	Triangle réfléchissant rouge rond	TRI1	2
44	Sauterelle de porte	PL17798.T	2
45	Charnière 50 x 40	PL17803.T	3
46	Grenouillère inox	M/03468	2
47	Panneau extérieur de porte supérieure	M/PL36566.N	1
48	Loqueteau + gâche	214356L	2
49	Panneau intérieur de porte supérieure	M/PL36567.N	1
50	Façade de tiroir	M/RA19324/21	2
51	Traversée de plancher	625468J	2
52	Bouchon cache trou ø40 blanc	03625	1
53	Cloison de tiroir assemblée	M/PL28243.N	1
54	Pompe immergée	03820	1
55	Boitier piles	03823	1
56	Cache vis simple chrome	M/CAD1065LM	1
57	Prise 220V FR	PR16852	2
58	Façade fixe	M/RA19323/21	1
59	Entourage de tiroir range-couverts	M/PL28237.N	1
60	Range-couverts	2119058	1
61	Cache vis double chrome	M/CAD1066LM	1
62	Prise 12V allume cigare	PR16850	1
63	Oméga support prise	M/PL27385.N	1
64	Gâche de sauterelle	PL17801.T	2
65	Panneau de côté gauche	M/PL36563G.N	1
66	Longeron complémentaire gauche	PL36169G	1
67	Butée caoutchouc noire	03663	4
68	Caisson évier assemblé	M/PL28240.N	1
69	Évier Basic Line 33 droit	M/EVI001	1
70	Robinet eau froide chrome	M/806883X	1
71	Bandeau de renfort couvercle	M/PL28241.N	1
-	Ensemble gazerie / électricité	M/PL18298	-
-	Ecrou + olive + tétine (gaz)	07208	1
-	Tuyau annelé d'écoulement ø25 lg.70cm	PL17619D	1
-	Collier de serrage double fil Ø27 / 31	37315	1
-	Tuyau plastique alimentaire ø10 / 17 lg.140cm	PL16929D	1
-	Collier de serrage Serflex Ø11/17	03914	1
-	Profil joint adhésif MF08	07073	3m
-	Profil joint adhésif MF25	M/07074	2,8m
-	Ecrou à sertir M6 à collerette	04602	2
-	Vis CHC TF M5 x 12 inox	M/VIS007	12
-	Ecrou borgne M5 inox	06474	12
-	Meuble cuisine 3 feux complet	M/PL36570.SAV	-
-	Porte meuble cuisine équipée	M/PL28233.SAV	-
-	Tiroir assemblé	M/PL28238.SAV	-
-	Tiroir range-couverts assemblé	M/PL28239.SAV	-

TRIGANO

Accessoires ***Accessories***

Pour des raisons de clarté les plans ne sont pas à l'échelle.

Accessoires Accessories

Référence	Itinéa Compact et GL	2021
M/T057K10	Auvent	
	Entoilage	M/T90335R
	Armature	M/904734
M/T057J09	Tapis d'auvent + joues	
	Joues	M/T906336R
	Tapis	M/T906337R
M/T057H08	Chambre annexe	
	Entoilage + tente intérieure	M/T906338R
	Entoilage seul	M/T906339R
	Chambre intérieure seule	M/T906340R
	Armature	M/904733
M/T057L11	Solette modulable	
	Entoilage	M/T906341R
	Armature	M/904719
M/T057Z23	Kit accessoires meuble cuisine (version GL)	
	Plan de travail amovible	M/PL28249
	Porte torchons	M/PL28247.N
	Porte épices	M/PL28122.N
09331	Glacière (version GL)	
M/T044R57	Barres porte tout	
M/T048K10	Kit roue alu racing	
M/T045D92	Bâche de protection (version Compact + coffre)	
M/T058A01	Bâche de protection (version GL)	

ARMATURE AVANCEE ITINEA - M/904734

Lct N°

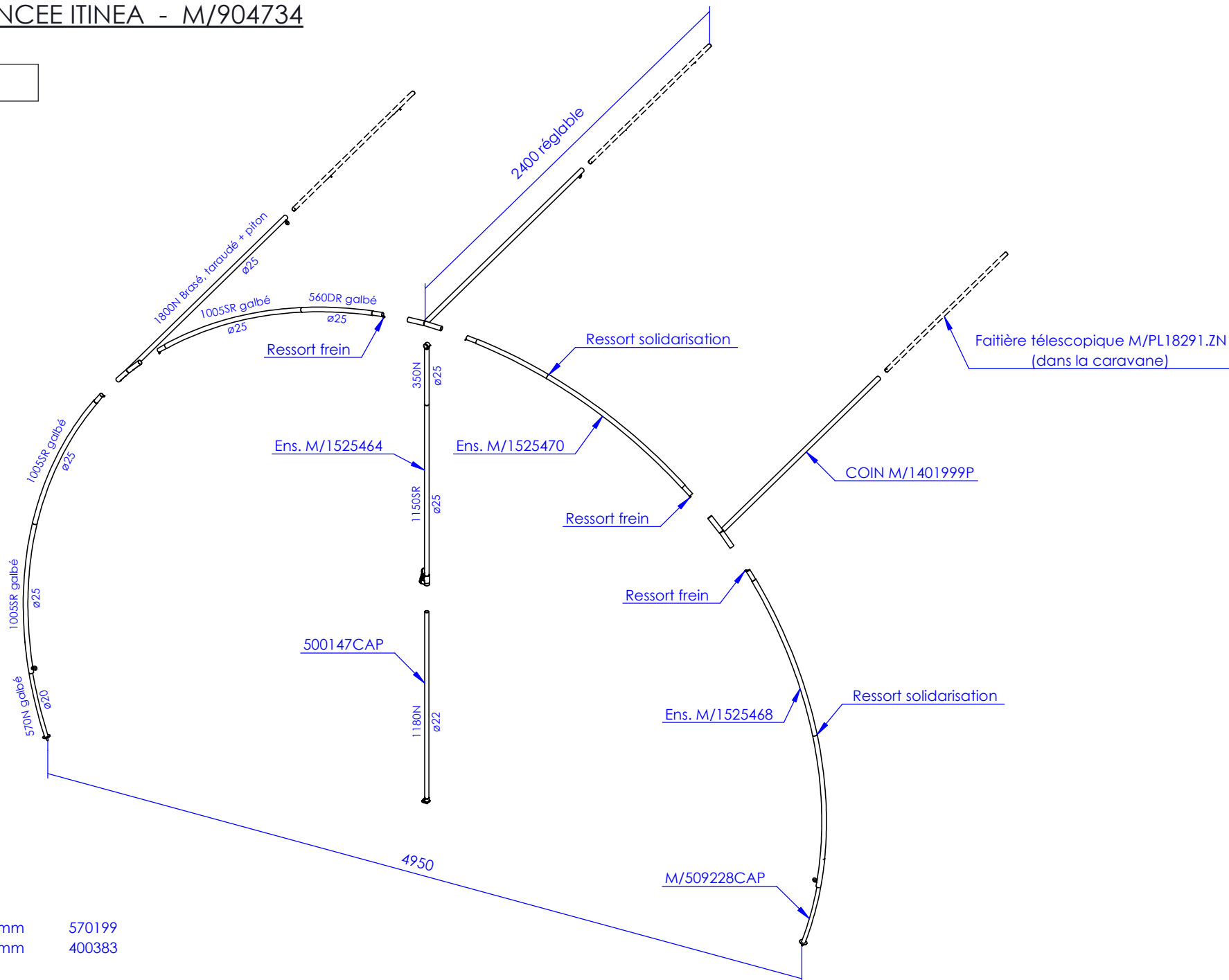

ACCESSOIRES :

SAC DE 15 PIQUET $\varnothing 5$ x Lg.280mm 570199
 SAC DE 10 PIQUET $\varnothing 5$ x Lg.280mm 400383

SAC ARMATURE POLYPRO. 350 x 1400

M/T057K10

Auvent

Awning

Armature M/904734	
Désignation	Référence
COIN 1401999 + piton M6	M/1401999P
P.I.0350N + 1150SR+SER.R+CLIP25	M/1525464
ENS. 1509226+1509227FREIN+Piton	M/1525468
ENS.1509226+1509230 RIV+FREINS	M/1525470
22 1180N+CAP 18/22 GRISE	500147CAP
20 0570N GALBE+CAP 18/20	M/509228CAP
Sac de 15 piquets N21	570199
Sac de 10 piquets N21	400383
Sac armature polypro. 350 x 1400	55094

Entoilage M/T906335R

ARMATURE PARE-SOLEIL - M/904719

Lct N°

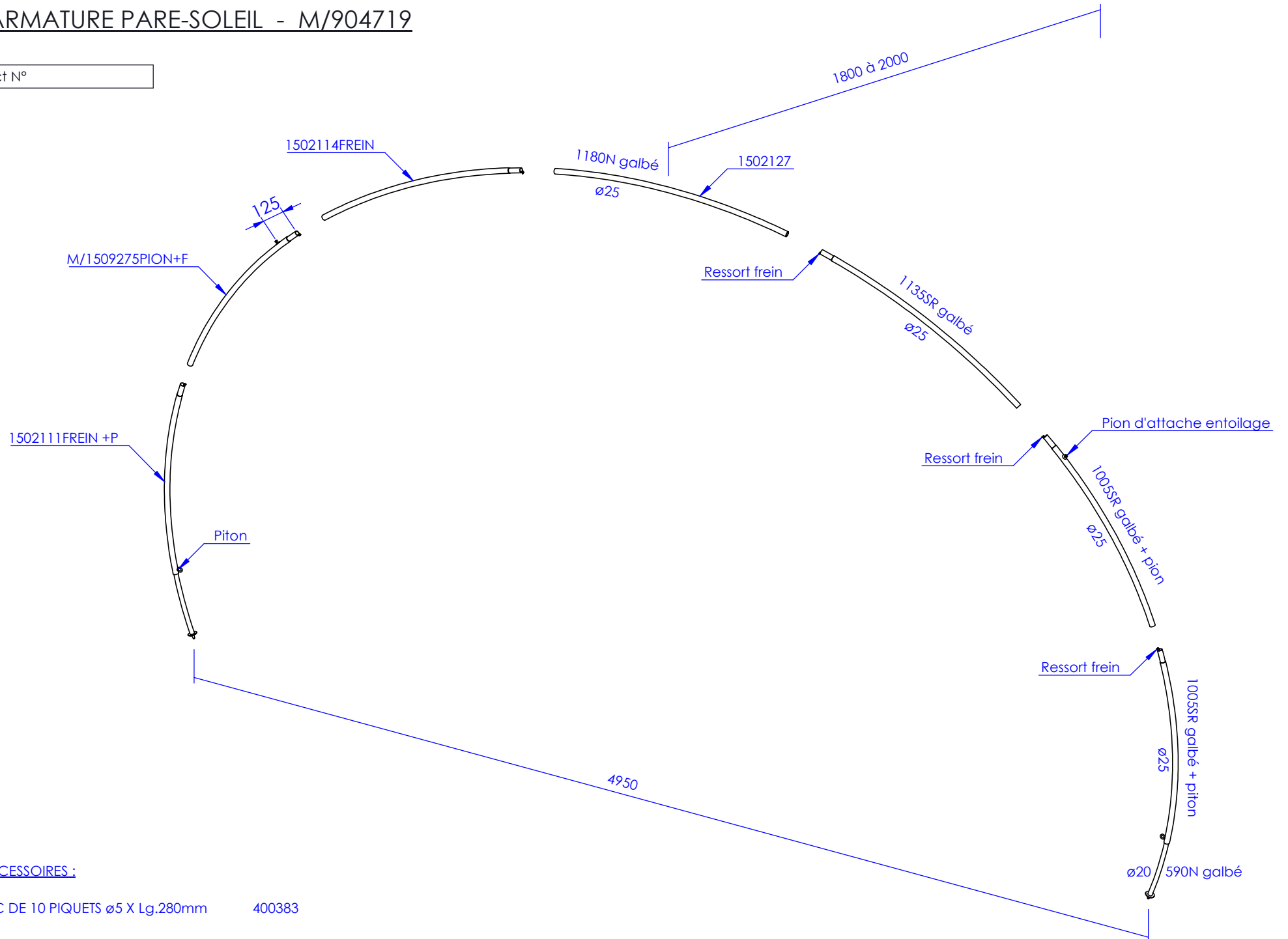

ACCESSOIRES :

SAC DE 10 PIQUETS $\varnothing 5$ X Lg.280mm 400383

SAC ARMATURE POLYPRO. 350 x 1400 55094

M/T057L11
Solette modulable
Sun Canopy

Armature M/904719	
Désignation	Référence
TUBE AC 25X1 ZB 1180N galg,em	1502127
25 1005S GALBE+PION+RES.FREIN	M/1509275PION+F
25 1005S GALBE+RESSORT FREIN+P	1502111FREIN+P
25 1135S GALBE+RESSORT FREIN	1502114FREIN
20 0590N GALBE+CAP 18/20	502112CAP
Sac de 10 piquets N21	400383
Sac armature polypro. 350 xx 1400	55094

Entoilage M/T906341R

ARMATURE CHAMBRE ANNEXE HT 1360 ET 1100

Ref = M/904733

INDICE : -

LANCEMENT N°

HT 1360

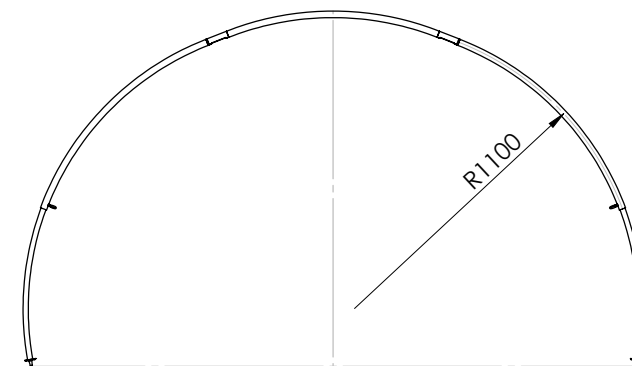

HT 1100

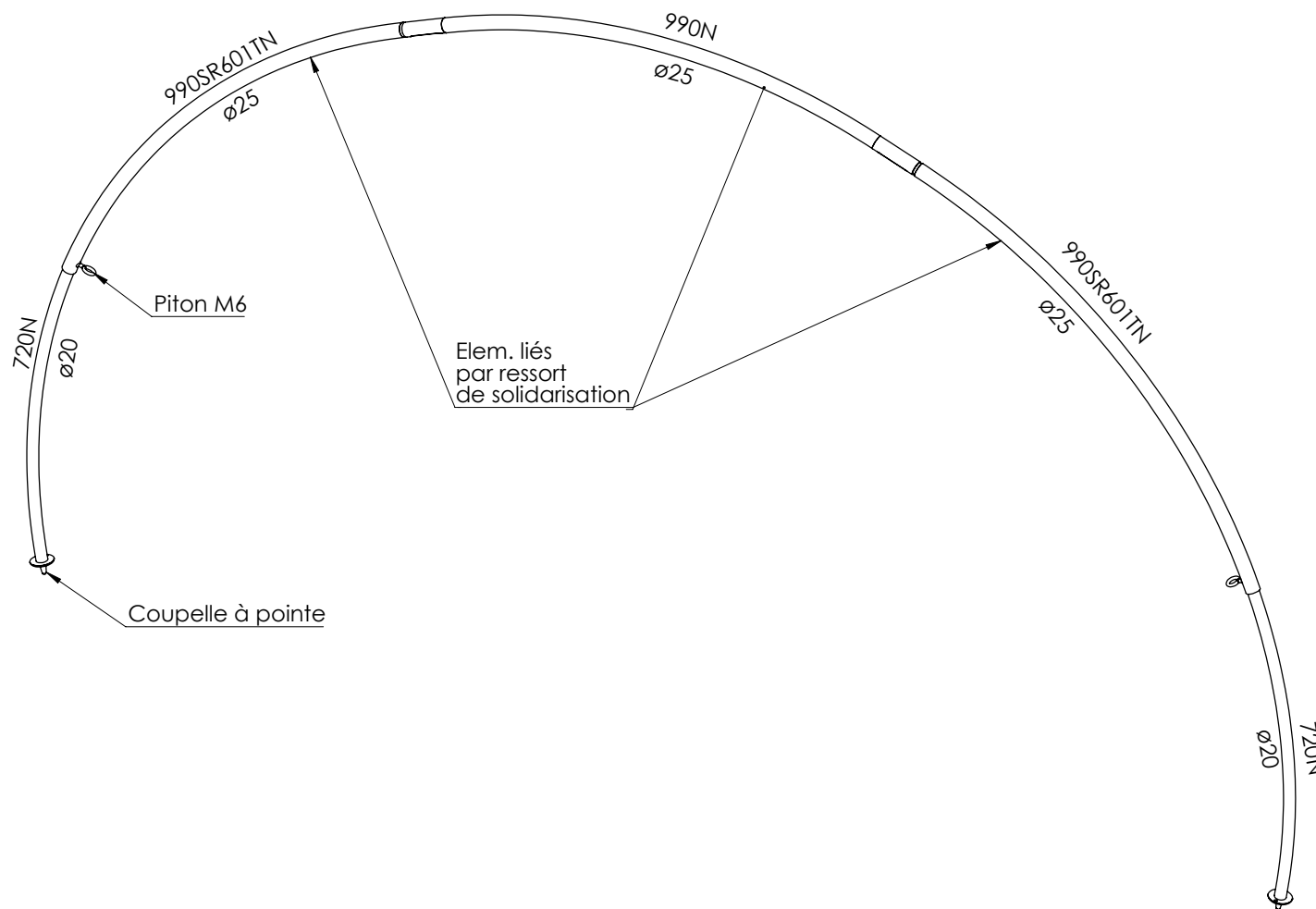
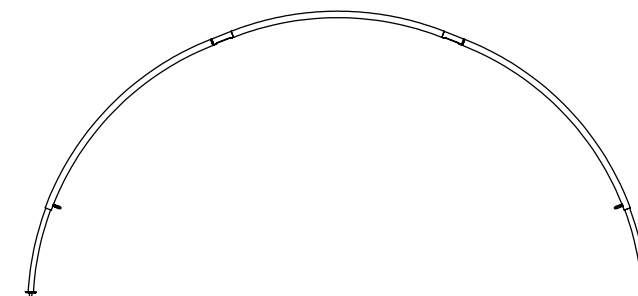

M/T057H08
Chambre annexe
Bedroom annex

Armature M/904733	
Désignation	Référence
ENS.0990SR1TNx2+990N galbés	M/1525500
20 0740N GABE+CAP 18/20	M/509350CAP
Sac de 10 piquets N21	570198
Sac de 15 piquets N21	570199

Entoilage M/T906339R

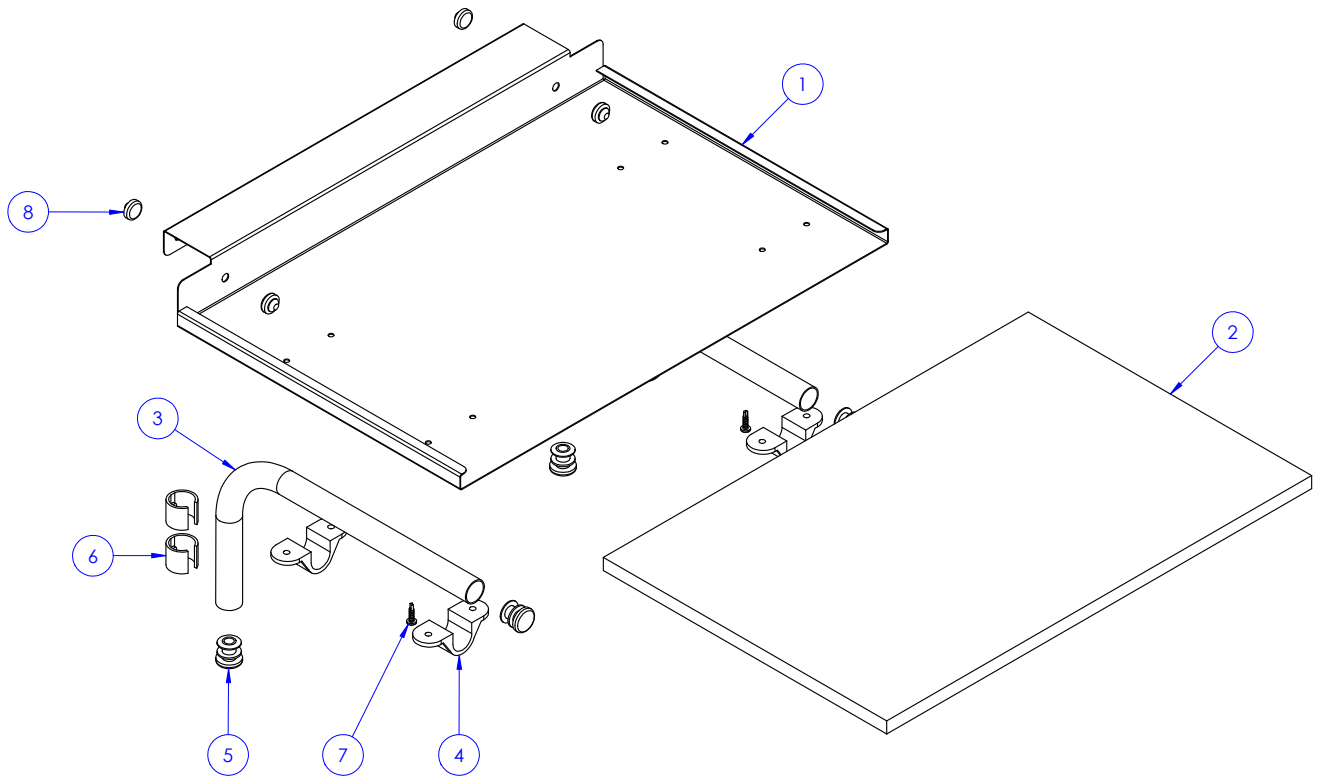
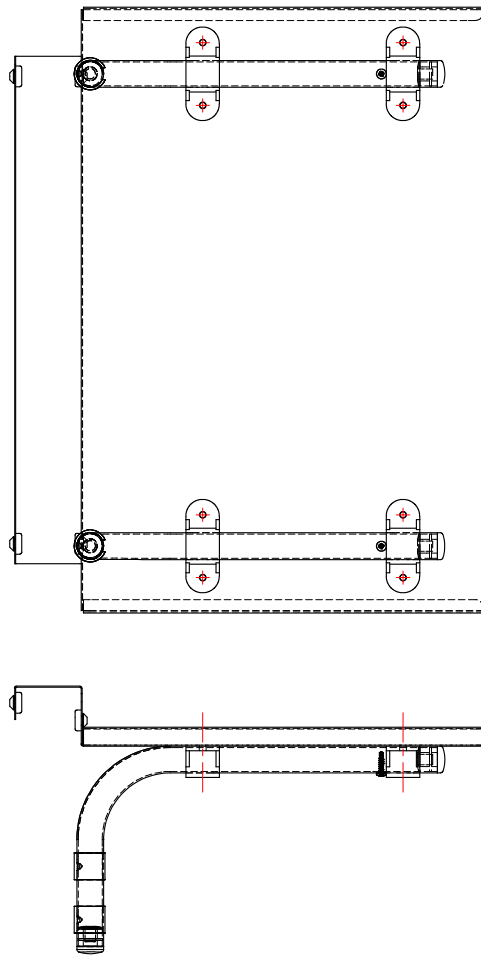

Fixation des cavaliers sous le support avec la planche par 4 x 2 rivets $\varnothing 4 \times 25$ (703176P)
+ 4 x 2 rondelles L $\varnothing 4 \times 14$ (09273)

No. ARTICLE	NUMERO DE PIECE	DESCRIPTION	QTE
1	28248	Support plan de travail amovible	1
2	19215	Planche plan de travail amovible	1
3	28118	Renfort plan de travail amovible	2
4	07181	Cavalier plastique $\varnothing 20$	4
5	06197	Embout plastique $\varnothing 20$ noir	4
6	M/03269	Patin plastique noir $\varnothing 20$	4
7	05943	Vis autoperceuse TR $\varnothing 3,9 \times 16$ ZN	2
8	03663	Butee caoutchouc noire	4

C	.	.	.	
B	.	.	.	
A	.	.	.	
INDICE	NATURE DES MODIFICATIONS		FAIT PAR	DATE
SOUDURE OU MONTAGE VOIR PLAN :		NOTA : .		
MATIERE :		TRAITEMENT :		
 		ECHELLE : 1:4	N° ETUDE : .	
<small>TRIGANO MDC Usine RACLET - HALUT-ECLAIR 72600 MAMERS Tél. 02 43 31 12 30 - Fax 02 43 97 66 63</small>		TOLERANCE : $\pm 0,5$	N° PLAN : 28249	
		DATE : 03.06.20	PLAN DE TRAVAIL AMOVIBLE MEUBLE CUISINE - CPT ITINÉA	
		CREE PAR : ML		
<small>Ce document est la propriété exclusive de TRIGANO MDC - Usine RACLET. Il est interdit d'en faire usage sans autorisation.</small>				
BE EMIS LE :			VISA BM :	

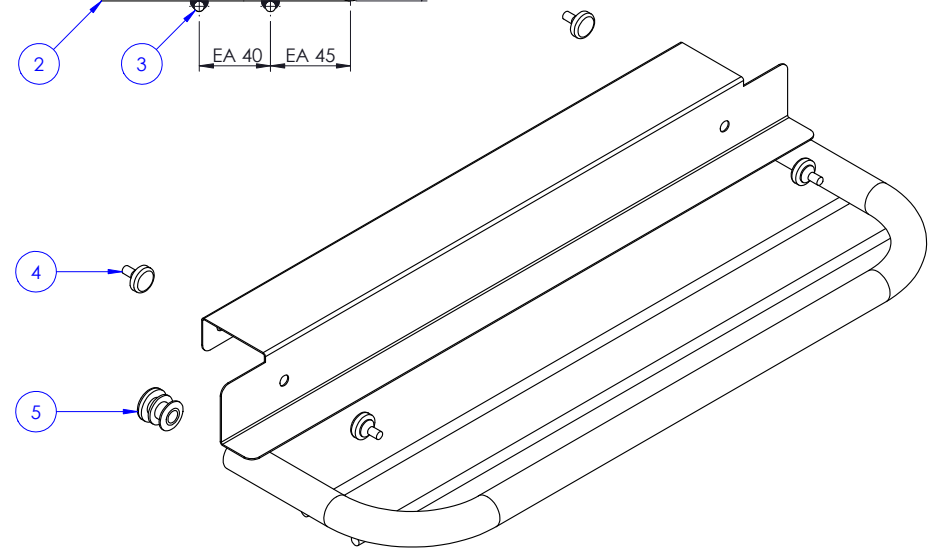
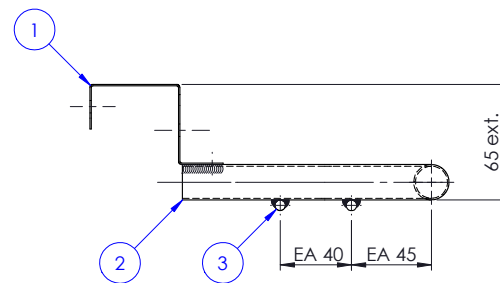
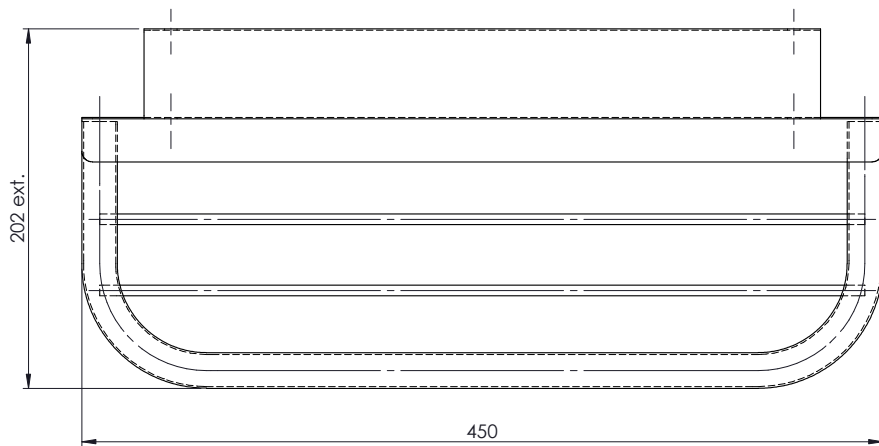



Montage des butées et embouts après peinture

No. ARTICLE	NUMERO DE PIECE	DESCRIPTION	QTE
1	28246	Support porte torchons amovible	1
2	28121	Tube ø20 x 1 cintre 150 x 450	1
3	19217	Etire ø6 lg.430mm	2
4	03663	Butee caoutchouc noire	4
5	06197	Embout plastique ø20 noir	2

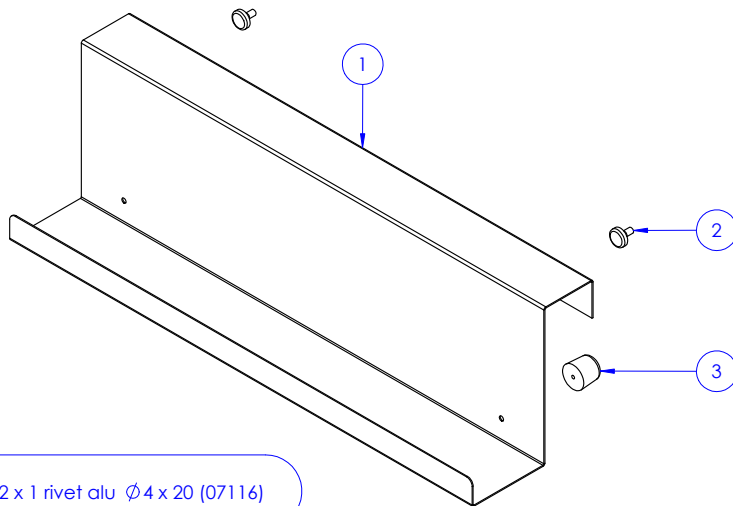
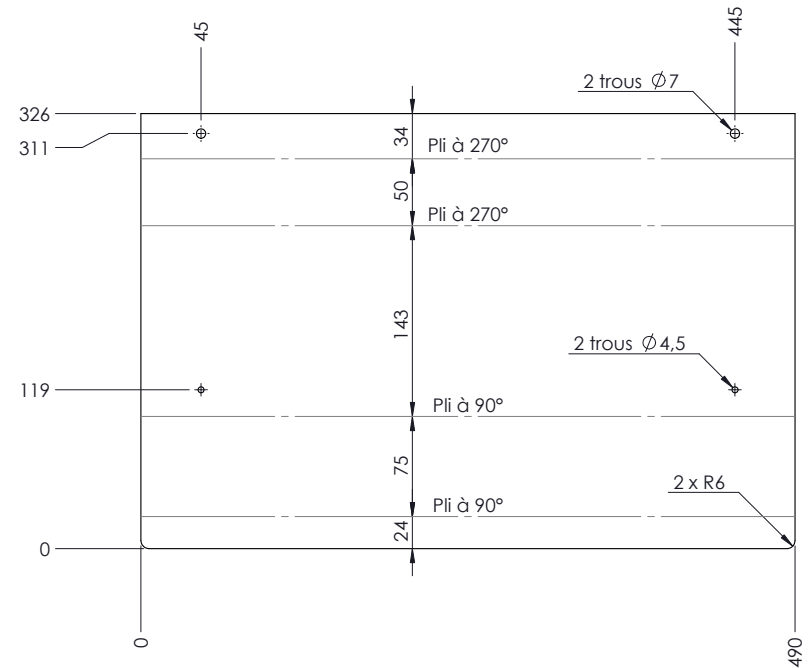
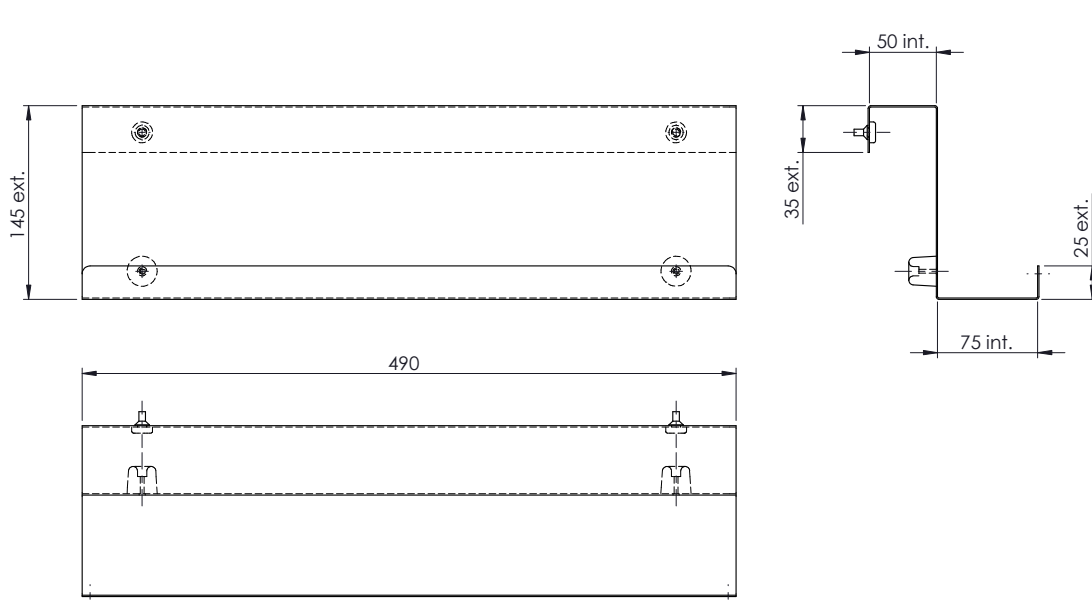
C	.	.	.
B	.	.	.
A	.	.	.
INDICE	NATURE DES MODIFICATIONS		FAIT PAR
SOUDURE OU MONTAGE VOIR PLAN :		NOTA :	DATE
MATIERE :		TRAITEMENT : Peinture	
 		ECHELLE : 1:3	N° ETUDE :
<small>TRIGANO MDC Usine RACLET - HAUT-ECLAIR 72600 MAMERS Tél: 02 43 31 12 30 - Fax: 02 43 97 66 63</small>		TOLERANCE : ±0,5	N° PLAN : 28247
		DATE : 03.06.20	PORTE TORCHON AMOVIBLE MEUBLE CUISINE - CPT ITINÉA
		CREE PAR : ML	
<small>Ce document est la propriété exclusive de TRIGANO MDC - Usine RACLET. Il est interdit d'en faire usage sans autorisation.</small>			
BE EMIS LE :		VISA BM :	



No. ARTICLE	NUMERO DE PIECE	DESCRIPTION	QTE
1	28122	Porte épices amovible MC 2GX 2020	1
2	03663	Butee caoutchouc noire	2
3	03664	Butte caoutchouc blanche h.20mm	2
-	07116	Rivet aveugle Alu ø4 x 20	2

C	.	.	.	
B	.	.	.	
A	.	.	.	
INDICE	NATURE DES MODIFICATIONS		FAIT PAR	DATE
SOUDURE OU MONTAGE VOIR PLAN :		NOTA :		
MATIERE : Tôle EZ ép.1mm		TRAITEMENT : Peinture (avant montage)		
 		ECHELLE : 1:4	N° ETUDE :	
<small>TRIGANO MDC Usine RACLET - HAUT-ECLAIR 72600 MAMERS Tél. 02 43 31 12 30 - Fax 02 43 97 66 63</small>		TOLERANCE : ±0,5	N° PLAN : 28122	
		DATE : 14.02.19	PORTE ÉPICES ASSEMBLÉ MEUBLE CUISINE 2GX	
		CREE PAR : ML	(2020)	
Ce document est la propriété exclusive de TRIGANO MDC - Usine RACLET. Il est interdit d'en faire usage sans autorisation.				
BE EMIS LE :			VISA BM :	

Butées repère 3 fixées avec 2 x 1 rivet alu Ø4 x 20 (07116)

Montage des butées après peinture

09331 - Glacière 31L

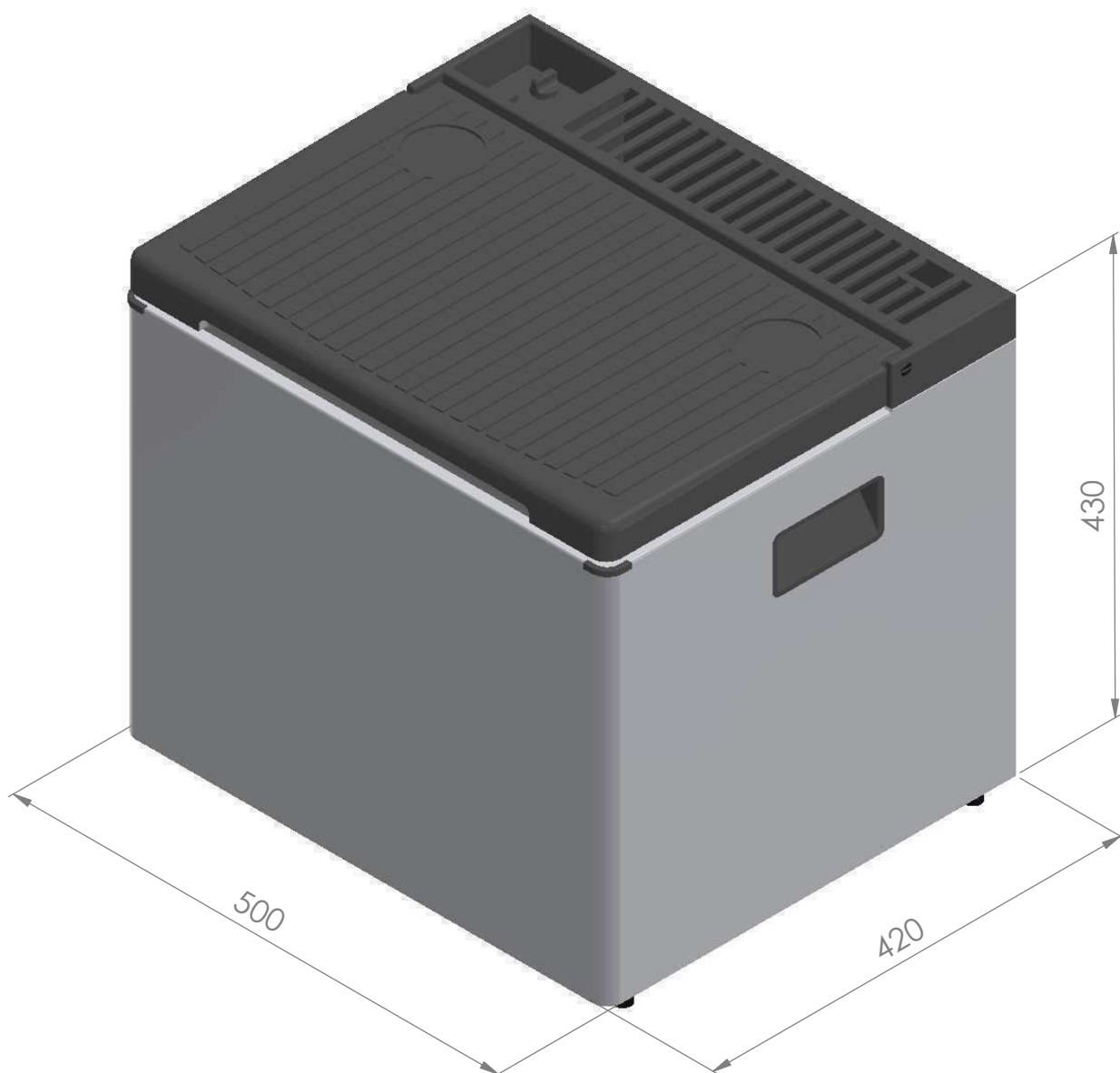

M/T044R57
Montage barre porte tout Cpt Alpha - Montaneer - Itinéa

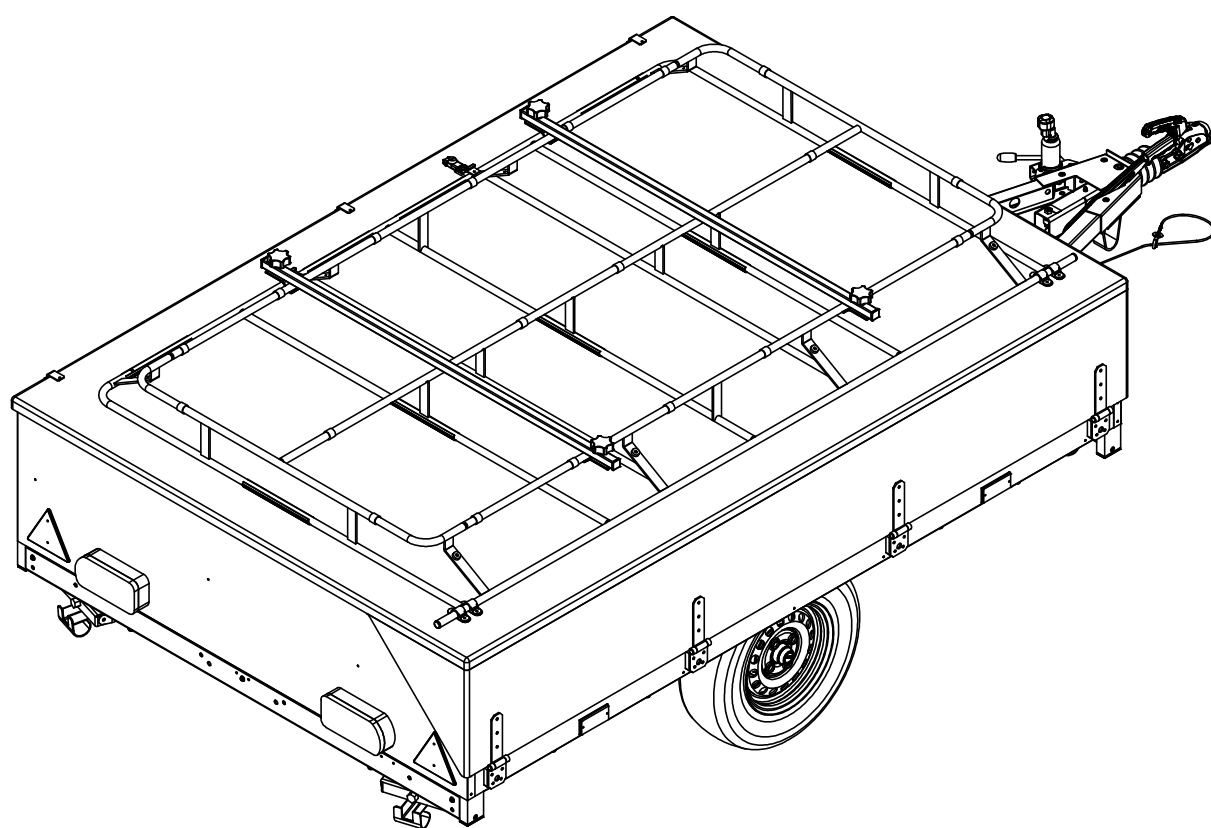

N° ARTICLE	RÉFÉRENCE	DÉSIGNATION	QTÉ
1	M/PL18261G	Barre porte tout + embouts	2
2	06183	Embout plastique noir 25 x 25	4
3	PL17737.ZN	Pince barre porte tout + ecrou serti	4
4	06234	Rondelle conique ø10 x 2 x 1,6 ZN	4
5	06480	Bouton rondo ø60 - M10 x 40	4
-	M/07074	Profil joint adhésif MF25	4 x 10 cm

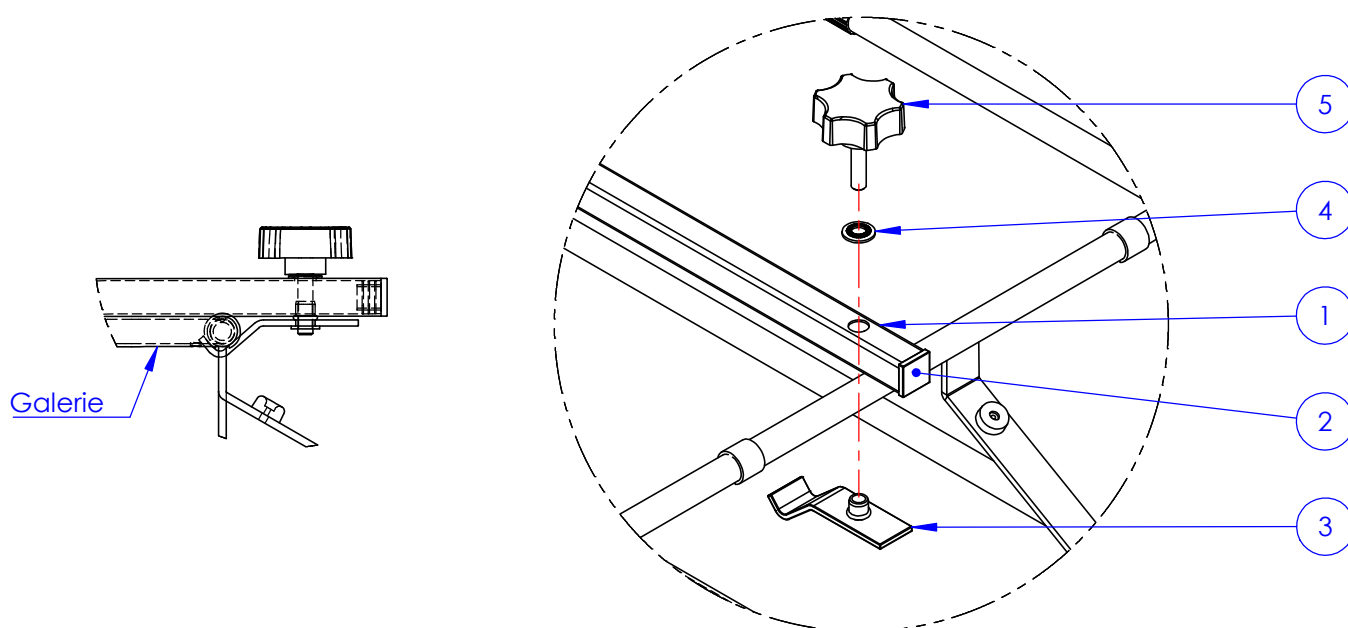
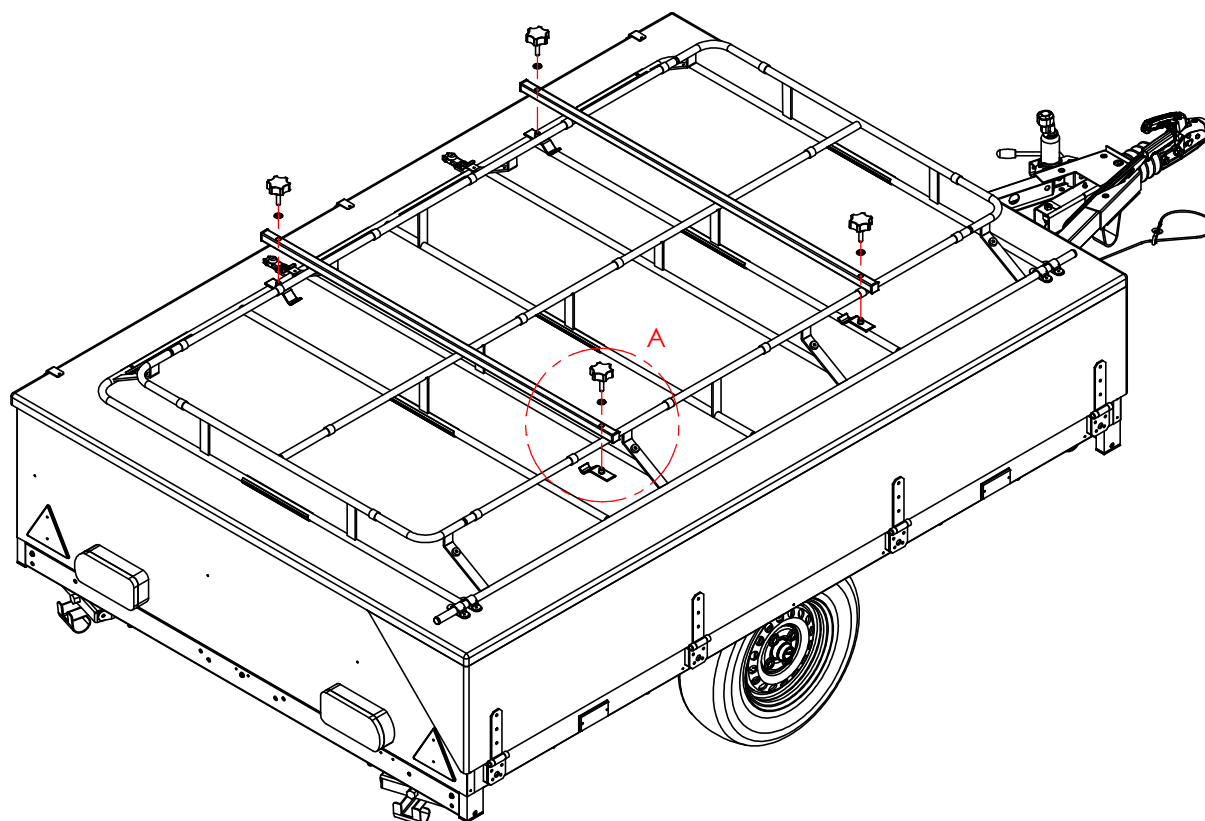

Kit roue aluminium "Racing" - M/T048K10

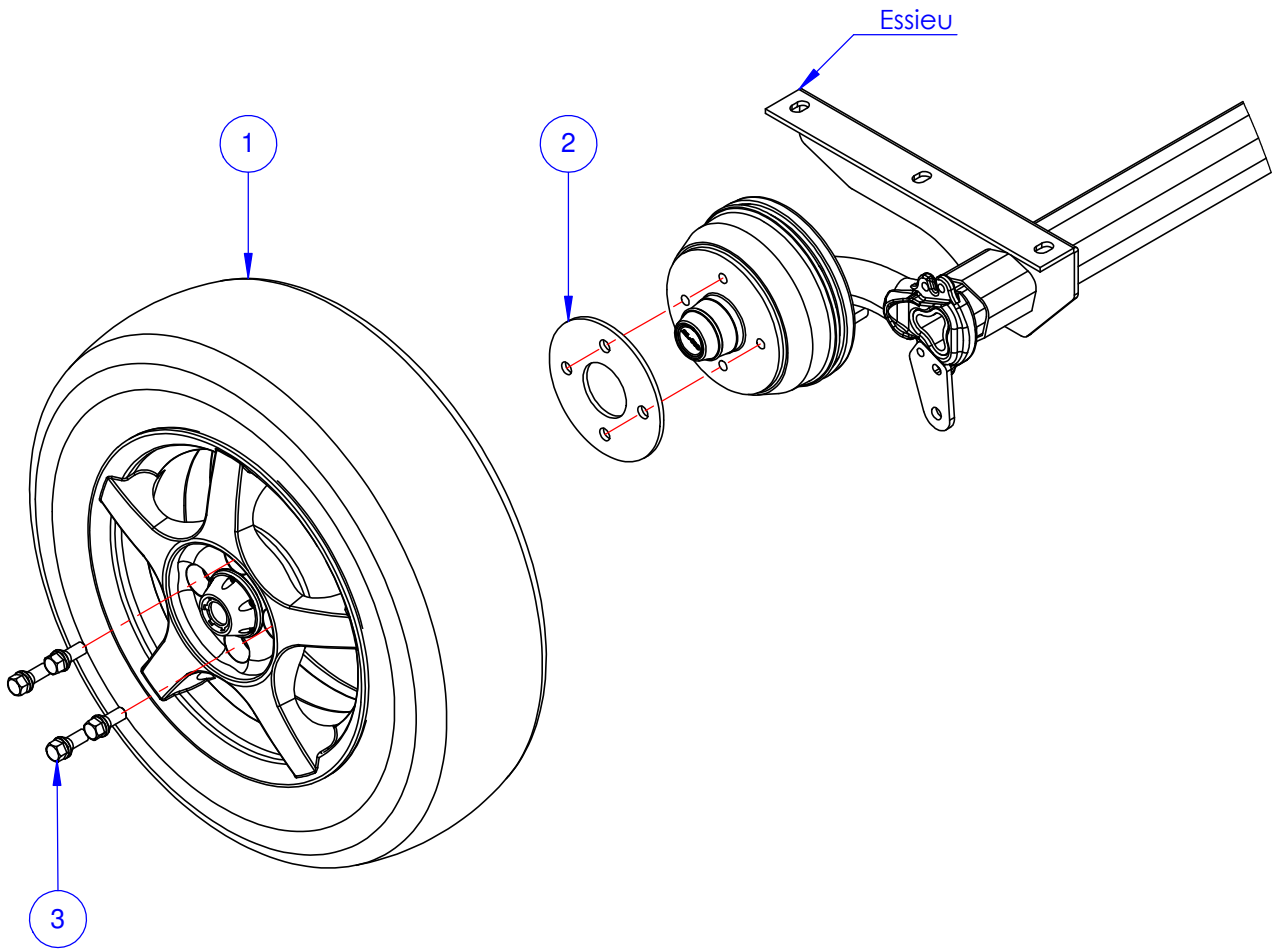

No. ARTICLE	NUMERO DE PIECE	DESCRIPTION	QTE
1	M/ROU3447	Roue aluminium 165 x 70 R13 Racing	1
2	18631	Elargisseur de voie ø145 ep.5mm	1
3	VIS9998	Vis de roue inox M12x150 lg.19mm	4